

UDHËZIM

Nr. 19 Datë 1.9.2011

"Për modalitetet e aplikimit të pullave të akcizës dhe pullave fiskale në produktet e duhanit, birrës dhe alkoolit"

Bazuar në nenin 55, paragrafi 1, gërma g e Ligjit nr. 8976, datë 12.12.2002 "Për Akcizat ne Republikën e Shqipërisë", i ndryshuar, Ministri i Financave:

UDHËZON:

1. Qëllimi

1.1 Qëllimi i këtij Udhëzimi është përcaktimi i kushteve sipas të cilave produktet e duhanit, birrës dhe alkoolit të prodhuara në Shqipëri, ose të importuara, do t'i nënshtrohen vendosjes së Pullave të akcizës dhe pullave fiskale. Përcakton karakteristikat e përgjithshme të Pullave të Akcizës dhe Pullave Fiskale që do t'u ngjiten produkteve të duhanit, birrës dhe alkoolit, implementimin e tyre, sikurse edhe çmimet dhe metodat e pagesës së Pullave të Akcizës dhe të Pullave Fiskale.

2. Aplikimi

2.1 Aplikimi i Pullave të Akcizës dhe pullave Fiskale tek Produktet ka qëllim të dyfishtë. Ai bën të mundur numërimin e Produkteve, duke lehtësuar kështu mbledhjen e taksave dhe duke përmirësuar sigurinë dhe autenticitetin e Produkteve në interes të konsumatorit. Gjithashtu synon që të bëjë të mundur gjurmimin e Produkteve në të gjithë vendin, në mënyrë që të identifikojë origjinën dhe ligjshmërinë e atyre produkteve dhe të eliminojë prodhimet ilegale, sikurse prodhimin dhe shitjen e produkteve të falsifikuara.

3. Përkufizime

3.1 Termat dhe shprehjet e mëposhtme kanë kuptimin që u është dhënë në këtë udhëzim, si më poshtë vijon:

"**Autoritet**" do të thotë Drejtoria e Përgjithshme e Tatimeve.

"**Personeli i Autorizuar**" do të thotë personeli i Furnitorit, i caktuar nga Furnitori për ta ndihmuar në instalimin dhe vënien në punë të Sistemit të monitorimit të produktit dhe për të përfaqësuar kompaninë.

"**Certifikatë e Kualifikimit**" do të thotë një certifikatë e lëshuar nga Autoriteti, pas konfirmimit nga Furnitori përgjegjës për këtë kualifikim, që vërteton se një Prodhues i Madh është pajisur dhe kualifikuar për të prodhuar në përputhje me rregullat e

vendosjes se Pullave Fiskale të përshkruara në këtë udhëzim.

"Pullat e Akcizës" do të thotë pulla e akcizes e Qeverisë Shqiptare e përdorshme në përputhje me Ligjin e Akcizës dhe këtë Udhëzim mbi produktet që do t'u vendoset kjo pulle akcize dhe që renditen në Shtojcën 1, seksioni II (Birra, Vera, Alkooli dhe Pijet Alkoolike) dhe seksionin III (Duhani dhe Nën-Produktet e tij) të Ligjit të Akcizës, përveç birrës së prodhuar në vend për të cilën do të vendoset Pullë Fiskale.

"Data e Ekzekutimit:" Data në të cilën sistemi i stampimit do të vihet në punë, që është 6 muaj pas publikimit dhe hyrjes në fuqi të këtij Udhëzimi dhe dorëzimit të Direktivave Zbatuese tek prodhuesi për përshtatjen e linjave të prodhimit.

"Ligji i Akcizës" do të thotë ligji nr. 8976 i datës 12.12.2002 "Për akcizat në Republikën e Shqipërisë" i ndryshuar.

"Linjat Plotësisht të Automatizuara të Mbushjes" do të thotë një linjë e prodhimit të Produktit për të cilën procedura e plotë, nga mbushja tek paketimi (duke përfshirë apo jo paketimin), është automatike dhe prodhon 4,000 ose më shumë njësi Produkti (shishe/kanoce) për orë;

"Pulle Fiskale" do të thotë një kod sigurie që printohet në mënyrë të drejtperdrejte mbi produktet e birrës, sipas pikës 2 të nenit 24/1 të ligjit 8976, 12.12.2002, "Për akcizat në Republikën e Shqipërisë", i ndryshuar

"Importues" do të thotë çdo person që importon mallra akcize në Shqipëri

"Prodhues" do të thotë çdo person sipas përcaktimit të pikës 25 të nenit 2 të ligjit 8976, 12.12.2002, "Për akcizat në Republikën e Shqipërisë", i ndryshuar

"Prodhues i Madh" do të thotë çdo prodhues i Produkteve në Shqipëri që prodhon 500,000 ose më shumë njësi të Produktit në vit, duke përdorur Linjat Plotësisht të Automatizuara të Mbushjes;

"Prodhues i Vogël" do të thotë çdo prodhues i Produkteve në Shqipëri që prodhon më pak se 500,000 njësi Produkte në vit me linjën e tij plotësisht të automatizuar, ose që nuk ka se paku një linjë Plotësisht të Automatizuar të Mbushjes, siç përshkruhet në paragrafin "**Linja Plotësisht e Automatizuar e Mbushjes**"

"PCC" do të thotë ambientet në Tiranë ku do të vendosen shpërndarësit e Pullave të Akcizës, siç do të njoftohen Prodhuesit nga Autoriteti;

"Produkte" do të thotë: produktet që i nënshtrohen akcizës të renditura në Shtojcën 1, seksionin II (Birra, Vera, Alkooli dhe Pijet Alkoolike) dhe seksionin III (Duhani dhe Nën-Produktet e tij) të Ligjit të Akcizës.

"Furnitor" do të thotë furnizuesi i Sistemit (dhe nënkontraktorët e tij) të caktuar nga Qeveria e Shqipërisë për prodhimin e Pullave të Akcizes dhe Pullave Fiskale dhe që është përgjegjës për shpërndarjen e Sistemit dhe monitorimin e funksionimit.

"**Sistem**" u referohet të gjithë elementeve të nevojshëm që u duhen Prodhuesve të Mëdhenj për aplikimin e pullave të akcizës/fiskale në Produkte, duke përfshirë pajisjen, pjesët elektronike, programet kompjuterike dhe materiale të tjera të kërkuara për t'u instaluar nga Prodhuesit e Mëdhenj tek linjat e tyre të prodhimit në përputhje me këtë Udhezim.

"**Ditë Pune**" do të thotë një ditë gjatë të cilës kryhet puna në Republikën e Shqipërisë, me përjashtim të ditëve të pushimeve dhe fundjavave.

Sistemi Qendror i Monitorimit të Gjurmëve dhe Shenjave është sistemi kompjuterik që mban dhe administron bazën e të dhënave mbi Pullat Fiskale dhe Pullat e Akcizes

4. Fusha e aplikimit, procedurat dhe parimet e aplikueshme

4.1 Prodhuesit dhe importuesit vendosin dhe shenjojnë të gjitha produktet e akcizes, në përputhje me këtë Udhezim, duke përdorur pullat e akcizes dhe pullat fiskale.

Pullat e akcizes për verën, alkoolin e distiluar, Rakinë dhe Alkoolin e Pastër do të vendosen mbi tapa, në mënyrë të tillë që të grisen kur të hapen.

Pullat e akcizes për fucite e birrës do të vendosen tek Prodhimet përkatëse mbi tapën e kontenierit përkatës në mënyrë të tillë që të griset kur të hapet.

Pullat e akcizes për Birrën (prodhuesit e vegjël dhe birrat e importuara) do të vendosen përkatësisht të tapa (për shishet) dhe në fund (për kanoçet).

Për Prodhuesit e Mëdhenj të birrës, pulla fiskale do të printohet direkt mbi tapë (për shishet) dhe në fund (për kanoçet), duke përdorur Sistemin.

Për çdo produkt akcize që mund të kërkojë pajisja me pulle akcize, i pa renditur me sipër, pulla e akcizes do të vendoset mbi paketimin përkatës, sipas Udhezimeve të posaçme të Ministrit të Financave.

Pullat e akcizës për Duhanin do të vendosen në pjesën e pasme dhe të përparme të paketës. Pullat e akcizës për Prodhuesit e tjerë të duhanit (d.m.th. Purot) do të vendosen mbi paketimin përkatës.

Vendosja e pulles së akcizes dhe pulles fiskale në produktet e akcizes jepet në Shtojcën 1, bashkëlidhur këtij Udhezimi.

4.2 Ndalohet:

4.2.1 Tregtimi, zotërimi, shitja ose postimi për shitje i Produkteve që nuk përmbajnë Pullë Akcize/Fiskale, përveç rasteve kur shprehet ndryshe në këtë Udhezim.

4.2.2 Importimi, prodhimi, mbajtja, shitja ose postimi për shitje i etiketave të stampimit, ose materialeve të tjera të prodhuesit, që sugjerojnë, printojnë, imitojnë

dhe falsifikojnë Pullat e Akcizes dhe Pullat Fiskale, përveç Furnitorit të mandatuar në përputhje me rregullat nga Qeveria e Shqipërisë.

4.2.3 Kryerja e çdo ndërhyrjeje teknike që ka për qëllim kopjimin, ose falsifikimin e elementeve të Sistemit.

4.2.4 Kryerja e çdo veprimi dashakeq që ka për qëllim të pengojë operacionet e stampimit dhe/ose operacionin tipik të Sistemit.

4.2.5 Dëmtimi ose ndërhyrja në çdo pjesë të pajisjeve të sistemit të instaluar qoftë brenda linjave të prodhimit, qoftë në çdo ambient tjetër.

5. Porositja dhe Faturimi i Pullave të Akcizes dhe Pullave Fiskale nga Prodhuesit dhe Importuesit

Përpara porositjes për herë të parë të Pullave të Akcizes dhe Pullave Fiskale dhe tregtimit të Produkteve përkatëse, ose në rast të çdo ndryshimi të të dhënave të Prodhuesit/Importuesit, këta duhet t'i japin Autoritetit të dhënat sipas kërkesave të Shtojces 8 bashkëlidhur këtij Udhëzimi.

5.1. Secili Prodhues dhe/ose Importues, jo më vonë se në ditën e shtatë të punës të çdo muaji Janar, Prill, Korrik dhe Tetor të çdo viti, ose në atë ditë që Furnitori dhe Prodhuesit bien dakord, duhet t'i japë autoritetit;

- (i) me anë të Sistemit Qendror të Monitorimit të Gjurmëve dhe Shenjave, ose,
- (ii) duke plotësuar formularin dhe dorëzimin e tij tek Autoriteti në mënyrë elektronike, ose me shkrim, një parashikim ku të parashtrahet numri i Pullave të Akcizes dhe Pullave Fiskale që kerkohen të jenë të vlefshme në PCC për çdo importues/prodhues, së bashku me detaje të tjera siç kërkohet për çdo porosi. Çdo parashikim duhet të përmbajë këtë informacion për çdo muaj gjatë periudhës së tre muajve të njëpasnjëshëm duke filluar me muajin e parë, menjëherë pas muajit në të cilin është kërkuar të dorëzohet parashikimi (p.sh. një parashikim i dhënë në Janar duhet të mbulojë muajt shkurt deri në Prill). Gjithashtu çdo parashikim do të përfshijë edhe parashikimin vjetor të vitit kalendarik aktual dhe duke filluar nga parashikimi i muajit Korrik do të përfshijë edhe parashikimin vjetor të vitit pasardhës. Kjo procedurë kryhet sipas formatit dhe të dhënave të Shtojces 6 bashkëlidhur këtij Udhëzimi.

5.2 Porositja dhe Faturimi i Pullave të Akcizës

- (a) Për çdo porosi të Pullave të Akcizes, një Prodhues ose Importues, jo më vonë se 15 ditë pune para datës në të cilën synon të tërheqë (vete) ose të inspektojë (përpara eksportimit) një porosi në PCC, duhet të kryejë porosinë:
 - (i) me anë të **Sistemit Qendror të Monitorimit të Gjurmëve dhe Shenjave**, të mundësuar nga Autoriteti, ose

(ii) duke plotësuar formularin e lëshuar nga Autoriteti për këtë qëllim dhe dorëzimit të këtij formulari tek Autoriteti në mënyrë elektronike, ose me shkrim.

Çdo porosi duhet të specifikojë llojin e produktit që kërkon pullë akcize, vëllimin e njesise se produktit prodhim vendi/import dhe sasinë e Pullave të Akcizes të kërkuara, sikurse përshkruhet në Shtojcën 2, pika 1, duke respektuar sasinë minimale të porosisë dhe shtesat mbi sasinë minimale (sipas përcaktimeve të Shtojcës 2, pika 2). Autoriteti duhet t'i miratojë porositë brenda 1 dite pune nga marrja e secilës porosi me anë të Sistemit Qendror të Monitorimit të Gjurmëve dhe Shenjave. Brenda 2 diteve punë nga marrja e porosisë nga prodhuesi/importuesi, autoriteti duhet të njoftojë Furnitorin me anë të Sistemit Qendror të Monitorimit të Gjurmëve dhe Shenjave, që kjo porosi është miratuar.

(Ndryshuar me Udhezimi Nr. 3, date 21.02.2012. FI. Z. Nr. 19, date 17.03.2012).

(b) Rregulla specifike për sa u përket porosive nga Importuesit: Për sa i përket një porosie të bërë nga një Importues, importuesi do të japë krahas informacionit të kërkuar më sipër, të gjitha të dhënat lidhur me **Marrësin** e Pullave të Akcizes, duke përfshirë emrin, adresën, detajet e personit të kontaktit. Autoriteti duhet ta miratojë dërgimin tek Marrësi, së bashku me miratimin e porosisë. Furnitori nuk do të jetë i detyruar të verifikojë identitetin dhe të dhënat e Marrësit nëse ky është miratuar nga Autoriteti

(c) Për sa i përket secilës porosi që ka miratuar Autoriteti dhe për të cilën ka njoftuar Furnitorin për këtë miratim, ky i fundit duhet t'i konfirmojë Prodhuesit/Importuesit një datë të mundshme për prodhimin e tyre që të jetë "sa më parë të jetë e mundur", por jo më vonë se 12 ditë pune (për porositë e pullave për paketat me 40 cigare: 60 ditë pune) pas datës në të cilën Autoriteti ka njoftuar Furnitorin për miratimin e porosisë. Nëse sasia e ndonjë lloji të specifikuar të Pullës së Akcizës e porositur nga Prodhuesi/Importuesi shtohet me 25% ose më shumë, por më pak se 100% e sasisë së parashikuar për atë muaj në parashikimin më të fundit të dhënë nga ky Prodhues/Importues sipas paragrafit 5.1, kjo datë e mundshme duhet të jetë ende "sa më parë të jetë e mundur", por jo më vonë se 22 ditë pune (për porositë e pullave për paketat me 40 cigare: 90 ditë pune) pas datës në të cilën Autoriteti ka njoftuar Furnitorin që porosia është miratuar.

Nëse sasia e çdo lloji të specifikuar të Pullës së Akcizes të porositur nga Prodhuesi/Importuesi rritet me 100% deri në 400% kundrejt parashikimit për atë muaj sipas parashikimit më të fundit të dhënë nga ky Prodhues/Importues sipas paragrafit 5.1, data e mundshme do të jetë "sa më parë të jetë e mundur" por jo më shumë se 60 ditë pune (për cigare në paketa me 40 cigare: 180 ditë pune) pas datës në të cilën Autoriteti ka njoftuar Furnitorin që porosia është miratuar. Nëse sasia e çdo lloji të specifikuar të Pullës së Akcizes të porositur nga Prodhuesi/Importuesi rritet me më shumë se 400% ndaj parashikimit, Furnitori do të bëjë të pamundurën për të plotësuar porosinë, por nuk do të marrë përsipër plotësimin e porosisë në 60 ditë pune.

Nëse në fund të vitit në vijim, sasia e porositur e pullave është më e vogël se 70% e sasisë së parashikuar në muajin Korrik për vitin, Furnitori gëzon të drejtën t'i

imponojë Prodhuesit/Importuesit dorëzimin dhe pagesën e diferencës midis 70% të sasisë së parashikuar në Korrik për vitin korrespondues nga ky Prodhues/Importues sipas përcaktimeve të paragrafit 5.1 dhe sasisë së pullave të porositura gjatë vitit.

- (d) Furnizimi i Prodhuesit me Pulla Akcize: Për sa i përket porosive që Autoriteti ka miratuar dhe Furnitori i ka konfirmuar Prodhuesit, ky i fundit do të përgatisë Pullat e Akcizës për tërheqjen nga Prodhuesi në PCC jo më vonë se në datat e mundshme të specifikuara në këtë konfirmim porosie, në përputhje me afatet maksimale të përcaktuara në pikat “a” dhe “c” më lart. Furnitori angazhohet të mbajë në PCC këto pulla për jo më shumë se 90 ditë pune pas datës së mundshme. Prodhuesit duhet t’i japin me shkrim Furnitorit, ose me anë të Sistemit Qendror të Monitorimit të Gjurmëve dhe Shenjave, emrin dhe numrin e telefonit të secilit person të autorizuar nga ky Prodhues të pranojë dërgesa të kësaj porosie në PCC.
- (e) Dërgimi i Pullave të Akcizës tek Importuesit: Për sa u përket porosive që Furnitori i ka konfirmuar një Importuesi, ai do t’ia dorëzojë Pullat e Akcizës një agjenti dërgesash me reputacion për dërgim të **Marrësi**. Furnitori u shet Pulla Akcize Importuesve me kushtet e Dërgesës në Destinacion DAP (sipas INCOTERMAVE 2010), duke përfshirë TVSH-në, por duke përfshirë edhe tarifën për transportin, sigurinë dhe siguracionin. Fatura duhet të përmbajë edhe adresën e palës marrëse. Furnitori ia dërgon Pullat e Akcizës agjentit të dërgesës. Importuesi ka të drejtën të jetë i pranishëm kur Pullat e Akcizës të paketohen dhe ngarkohen për t’u dërguar tek agjenti i dërgesës. Detyrimet lokale dhe taksat e importit paguhen në destinacion nga **Marresi**, sipas legjislacionit lokal doganor. Secilit importues do t’i kërkohet të japë tek Furnitori me shkrim ose me anë të Sistemit Qendror të Monitorimit të Gjurmëve dhe Shenjave, emrin dhe numrin e telefonit të secilit person të autorizuar nga ky Importues për të verifikuar dhe pranuar cilësinë (vetëm për defekte/demttime të dukshme), dhe sasinë e Pullave të Akcizës përpara dorëzimit të këtyre Pullave tek agjenti i dërgesës.
- (f) Furnitori i konfirmon autoritetit, një ditë mbas miratimit të porosive të pullave të akcizës prej kësaj te fundit për çdo importues, vlerën e kostos së dërgesës dhe kostot e lidhura me të (pika 3 e nenit 24/2 të ligjit Nr. 8976, datë 12.12.2002 “Për akcizat në Republikën e Shqipërisë”, të ndryshuar.

Kur;

1. Prodhuesi t’i parapaguaj furnitorit çmimin e pulles së akcizës;

2. Importuesi t’i parapaguaj furnitorit çmimin e pulles së akcizës, vlerën e kostos së dërgesës dhe kostot e lidhura me të, në përputhje me pikën 3 dhe 4 të nenit 24/2 të ligjit Nr. 8976, datë 12.12.2002 “Për akcizat në Republikën e Shqipërisë”, të ndryshuar,
ateherë furnitori përgatit faturen, ku është specifikuar:

i. Për prodhuesin, shumën në Euro (dhe shumën e konvertuar në lekë, me kursin e ditës së leshimit të fatures, publikuar nga Banka e Shqipërisë), sipas parapagimit të bërë,

ii. Per importuesin, shumën në Euro (dhe shumën e konvertuar në leke, me kursin e ditës së leshimit të fatures, publikuar nga Banka e Shqipërisë), sipas parapagimit të bërë,

iii. Per prodhuesin/importuesin, shumën e TVSH-se së llogaritur dhe,

iv. Numrin e llogarise në Shqipëri në të cilën do të behet pagesa.

(Ndryshuar me Udhezimi Nr. 3, date 21.02.2012. Fl. Z. Nr. 19, date 17.03.2012).

(g) Secilit Prodhuesi/Importuesi do t'i kërkohet të paguajë shumën e plotë të secilës faturë, në Euro, në llogarinë e Furnitorit të specifikuar në faturë, brenda 8 ditëve kalendarike nga marrja e faturës. Asnje pulle akcize e porositur nuk do t'i dergohet Prodhuesit ose Importuesit, nëse nuk i kanë paguar Furnitorit shumën e plote të përcaktuar në faturë lidhur me keto porosi.

(h) Më tej, Furnitori do të ketë të drejtën të pezullojë dërgimin e Pullave të Akcizes tek Prodhuesi/Importuesi derisa Prodhuesi/Importuesi të shlyejë tek Furnitori të gjitha llogaritë e hapura të përcaktuara në faturat lidhur me porositë e tij.

(i) Furnitori gëzon të drejtën të zgjedhë përmasat e njësisë së paketimit për çdo porosi.

Në rast të ndonjë mospranimi të Pullave të Akcizës nga Marresi, agjenti i dërgesës duhet t'ia kthejë të gjithë dërgesën Furnitorit. Tarifat e transportit do të paguhën nga Furnitori, por nëse papranueshmëria e dorëzimit shkaktohet nga informacioni i gabuar i dhënë nga Importuesi, Furnitori gëzon të drejtën të faturojë Importuesin për këto kosto të tepërta të transportit. Furnitori duhet ta informojë menjëherë Autoritetin se një "dërgesë e papranuar" është kthyer tek Furnitori. Furnitori duhet të presë për udhëzime të mëtejshme nga Autoriteti dhe do t'i mbajë "pezull" pullat. Asnjë shënim krediti nuk do t'i jepet importuesit shqiptar.

Në rast të identifikimit të defekteve të produktit nga Marresi, në jo më shumë se 10 ditë të punueshme nga dita që ka marrë pullat, ky i fundit duhet të informojë Furnitorin me shkrim, se janë identifikuar pulla akcize defektoze.

(Ndryshuar me Udhezimi Nr. 3, date 21.02.2012. Fl. Z. Nr. 19, date 17.03.2012).

Referencat dhe detaje për pullat e akcizes/rrotën dhe sasinë duhet të përmenden qartësisht. Foto ose shembuj të pjesëve me defekt mund të kërkohen nga Furnitori. Furnitori duhet t'i japë Marresit një autorizim të kthimit për pjesët me defekt në njësi të plota paketimi. Pas kësaj, Marresi duhet të përdorë agjentin e dërgesës së Furnitorit për kthimin e mallrave. Furnitori duhet të informojë menjëherë Autoritetin se një dërgesë me defekt është kthyer tek magazina e tij. Pas kontrollit të pulles së akcizes, nëse duket se ka një problem me cilësinë, Furnitori do të angazhohet për të zëvendësuar pa pagesë apo tarifë sasinë defektoze dhe ta ri-dërgojë tek Marresi. Pullat e akcizes defektoze duhet të shkatërrohen nga Autoriteti dhe rimbursimi i akcizës bëhet sipas procedurave të pikës 50 të Udhëzimit të Ministrit të Financave nr. 7, datë 16.6.2003, i ndryshuar.

Pullat e Akcizës të shpërdoruara ose me tepricë nuk mund të kthehen tek Furnitori dhe çmimi i Pulles përkatëse të Akcizës nuk mund të rimbursohet.

5.3 Porositja dhe Faturimi i Pullave Fiskale

(a) Për sa u përket porosive për Pullat Fiskale, një Prodhues mund të kryejë një porosi:

- a. ose me anë të **Sistemit Qendror të Monitorimit te Gjurmëve dhe Shenjave**, të mundësuar nga Autoriteti, ose
- b. duke plotësuar formularin e lëshuar nga Autoriteti për këtë qëllim dhe dorëzimit të këtij formulari tek Autoriteti në mënyrë elektronike, ose me shkrim.

Secila porosi duhet të specifikojë sasinë e pullave fiskale të kërkuara, në përputhje me formatimin, sasinë minimale dhe shtesat, siç përcaktohet në Shtojcën 2. Autoriteti duhet të miratojë çdo porosi brenda 2 ditëve të Punës nga marrja e një porosie me anë të Sistemit Qendror të Monitorimit te Gjurmëve dhe Shenjave. Brenda një dite punë nga miratimi i një porosie, Autoriteti duhet të njoftojë Furnitorin me anë të Sistemit Qendror të Monitorimit te Gjurmëve dhe Shenjave dhe/ose me shkrim përmes emailit, ose faksit që kjo porosi është miratuar. Furnitori nuk duhet të kontrollojë ose të veprojë lidhur me një porosi derisa Furnitori të njoftohet nga Autoriteti se ky i fundit e ka miratuar këtë porosi.

(b) Për sa u përket porosive që Autoriteti ka miratuar dhe ka njoftuar për miratimin Furnitorin, ky i fundit duhet t'ia konfirmojë këtë porosi Prodhuesit.

(c) Furnitori duhet të përgatisë dhe dorëzojë tek secili Prodhues një faturë ku të specifikohen këto të dhëna:

- a. shumën në Euro (dhe shumen e konvertuar ne leke) që i detyrohet Prodhuesi Furnitorit sipas porosive të Pullave Fiskale, të llogaritura në përputhje me Shtojcën 2/1 të Ligjit të Akcizave;
- b. shumën e TVSH-së së llogaritur, në Euro (dhe shumen e konvertuar ne leke); dhe
- c. llogarinë në Shqipëri me të cilën do të bëhet pagesa ne Euro.

(d) Çdo Prodhues duhet të paguajë shumën e plotë të secilës fature, në Euro, në llogarinë e Furnitorit të specifikuar në faturë brenda 8 ditëve nga dërgesa e faturës. Asnjë Pulle Fiskale nuk do të aplikohet tek Produktet e Prodhuesit nëse Prodhuesi nuk i ka paguar Furnitorit shumën e plotë të përcaktuar në faturën lidhur me këtë porosi.

(e) Furnitori duhet të realizojë që Pullat Fiskale të porositura nga Prodhuesi të vendosen direkt mbi Produktet e këtij të fundit në Linjat Plotësisht të

Automatizuar të Mbushjes, pas marrjes së pagesës të plotë nga Furnitori për sa u përket këtyre Kodeve të Sigurisë sipas faturës në fjalë.

- (f) Furnitori do të krahasojë numrin aktual të Pullave Fiskale të përdorura tek Produktet e Prodhuesit me numrin e Pullave Fiskale aktualisht të paguara nga ky Prodhues. Nëse numri i kodeve të printuara në produktet e kalon numrin e kodeve të sigurisë të paguara, furnitori ka të drejtë ta ndalojë printimin e kodeve për Prodhuesin në fjalë.

6. Pagesa e akcizes per pullat e akcizes dhe pullat fiskale

6.1. Konfirmimi nga Autoriteti per Furnitorin lidhur me porosine e Pullave te Akcizes dhe Pullave Fiskale do te behet vetem kur nga Prodhuesi/Importuesi te jete kryer pagesa e akcizes.

7. Aplikimi i Pullave te Akcizes dhe Pullave Fiskale nga Prodhuesit e Mëdhenj

Prodhuesit e Mëdhenj duhet t'i japin Autoritetit të dhënat e Produktit, sipas Shtojcës 8 bashkëlidhur këtij Udhëzimi. Krahas kësaj, Prodhuesit e Mëdhenj të Birrës, që do vendosin Pulla Fiskale kërkohet t'i dorëzojnë 5 kampione të tapave të secilit produkt (ekzistues dhe të ri) Autoritetit.

Autoriteti rezervon të drejtën të detyroje Prodhuesin të ndryshojë specifikimet e tapës, në mënyrë që ta bëjë këtë të fundit në përputhje me Pullen Fiskale.

7.1 Prodhuesit e Mëdhenj (përveç Prodhuesve të Mëdhenj të Birrës) duhet të ngjisin Pullat e Akcizës mbi Produktet e prodhuara në Linjat Plotësisht Automatike të Mbushjes vetëm nga Aplikuesit e Etiketave, të vendosura para Sistemit të instaluar nga Furnitori.

Prodhuesit e Mëdhenj të Birrës duhet të sigurohen që vetëm Produktet pa difekte të futen në Sistemin e instaluar nga Furnitori. Për këtë qëllim, Prodhuesit e Mëdhenj duhet të kenë sistem për verifikimin e cilësisë dhe për nxjerrjen jashtë të produkteve me difekt, automatik ose manual, të vendosur **përpara** Sistemit të instaluar nga Furnitori. (Nxjerrja e parë).

Prodhuesit e mëdhenj të Alkoolit duhet të kenë sistemin për verifikimin e cilësisë (në mënyrë që të zbulojnë Produktet me difekt) dhe të çaktivizojnë aplikimin e etiketave, ose të instalojnë një sistem nxjerrje automatik, ose manual **përpara** Sistemit të instaluar nga Furnitori.

7.2 Prodhuesit e Mëdhenj duhet të sigurohen që asnjë produkt i parregullt (siç identifikohet nga Sistemi i instaluar nga Furnitori) të mos dale nga fabrika për shitje. Për këtë qëllim, Prodhuesit e Mëdhenj duhet të instalojnë sisteme të posaçme të nxjerrjes, të vendosura **pas** sistemit të instaluar nga Furnitori. Sistemi i nxjerrjes duhet të jetë në gjendje të pranojë dhe përpunojë sinjalet e nxjerrjes të dhëna nga Sistemi i instaluar nga Furnitori.

Paraqitja skematike e integritit të Sistemit në Linjat Plotësisht Automatike të Mbushjes jepet në Shtojcën 3 bashkëlidhur këtij Udhëzimi.

7.3 Furnitori e instalon Sistemin në të gjitha Linjat Plotësisht të Automatizuara të Mbushjes ekzistuese të Prodhuesve të Mëdhenj.

Linjat Plotësisht të Automatizuara të Mbushjes duhet të jenë në gjendje të pranojnë dhe përpunojnë sinjalet e ndalimit të linjës së dhënë nga Sistemi i instaluar nga Furnitori

7.4 Prodhuesit e Mëdhenj të Produkteve, duhet të sigurojnë, instalojnë dhe mirëmbajnë ngjitesit e etiketave dhe sistemet e nxjerrjes sikurse dhe energjinë elektike dhe kërkesa të tjera (siç është presioni i ajrit) të nevojshme për instalimin e Sistemit në përputhje me dispozitat e këtij Udhëzimi në dhëna në Shtojcën 4.

Prodhuesit e Mëdhenj të Produkteve duhet t'i lejojnë hyrjen Personelit të Autorizuar në ambientet e tyre për instalimin dhe mirëmbajtjen e Sistemit në Linjat Plotësisht të Automatizuara të Mbushjes, sipas kërkesave të përcaktuara në Shtojcën 5 bashkëlidhur këtij Udhëzimi.

7.5 Furnitori duhet të përgatise Direktivat e Zbatimit të Sistemit për secilin Prodhues të Madh të Produkteve. Këto direktiva do të mbulojnë në mënyrë të veçantë:

- (i) specifikimin e llojit të pajisjes që do të instalohet dhe periudhën e perafert gjatë të cilës Sistemi do të instalohet (koha e sakte do të përcaktohet pasi të jete kryer pershtatjet nga Prodhuesit dhe te jene konfirmuar nga Furnitori);
- (ii) përshtatjet që duhet të bëhen nga Prodhuesit e Mëdhenj për secilën Linjë Plotësisht të Automatizuar të Mbushjes për instalimin e Sistemit;
- (iii) kërkesat për aplikuesin (ngjitesin) e etiketës (nëse është e aplikueshme), për sistemin nxjerrës dhe për sinjalet;
- (iv) datën e disponueshmërisë nga Prodhuesit e Mëdhenj të pajisjeve të lartpërmendura dhe kushtet paraprake. Këto Direktiva të Zbatimit do të përgatiten pas kryerjes së inspektimeve teknike nga ana e Furnitorit të Prodhuesve të Mëdhenj, me mbështetjen e Autoritetit.

7.6 Autoriteti miraton Direktivat dhe duhet t'ua komunikojë ato Prodhuesve të Mëdhenj.

7.7 Pas marrjes së Direktivave të Zbatimit, Prodhuesit e Mëdhenj të Produkteve do të kenë 30 ditë kalendarike për të bërë përshtatjet teknike të kërkuara në Linjat Plotësisht të Automatizuara të Mbushjes, në përputhje me Direktivat. Kjo përfshin sigurimin, instalimin dhe autorizimin e përshtatjeve të kërkuara teknike.

7.8 Furnitori më pas do të vijojë me instalimin e Sistemit në linja dhe me mirëmbajtjen e tyre.

7.9 Përgjegjësia për zbatimin dhe realizimin e përshtatjeve të nevojshme që kërkohen për instalimin e sistemit në secilën Linjë Plotësisht të Automatizuar të Mbushjes, është e Prodhuesve të Mëdhenj.

7.10 Në kohën e instalimit të Sistemit, Prodhuesi i Madh duhet të japë të drejtë hyrjeje Personelit të Autorizuar në Linjat e tij Plotësisht të Automatizuara të Mbushjes, që janë në kushte operimi, dhe të emërojë një teknik të brendshëm përgjegjës. Ky i fundit do të caktohet si personi i kontaktit i Furnitorit.

7.11 Pas përfundimit të instalimit në secilën Linjë Plotësisht të Automatizuar të Mbushjes, Autoriteti, me mbështetjen e Furnitorit, duhet të përgatisë një listë me pajisjet që përbëjnë Sistemin tek Prodhuesi i Madh përkatës. Një kopje e listës së përgatitur do t'i dërgohet Prodhuesit të Madh dhe një tjetër Furnitorit.

7.12 Furnitori duhet të ushtrojë kontroll të rreptë të Sistemit për ta mbrojtur dhe për ta bërë atë të paprekshëm ndaj përpjekjeve të mundshme për modifikime ose rikonfigurime. Vetëm teknikët e Furnitorit janë të autorizuar të modifikojnë Sistemin.

7.13 Furnitori duhet të sigurojë shërbimin e mirëmbajtjes parandaluese për Sistemin në vendin e prodhimit. Ai duhet të sigurojë gjithashtu shërbimin e mirëmbajtjes korrigjuese gjatë kohëve të prodhimit që të minimizojë avaritë e Sistemit dhe ndikimet e tyre në prodhim. Për këtë qëllim, Prodhuesi i Madh duhet t'i japë aksesin e nevojshëm për veprimet e mirëmbajtjes në çdo kohë në vendet e caktuara. Më tej, Prodhuesi i Madh mund të marrë në çdo moment mbështetje teknike përmes qendrës telefonike (*call center*) të Furnitorit.

7.14 Siç është rënë dakord me Autoritetin dhe pas trajnimit përkatës, Prodhuesi i Madh do të perdore Sistemin dhe do të sigurojë një nivel bazik mirëmbajtje rregulluese si dhe mirëmbajtje rutinë parandaluese të nivelit të parë të Sistemit. Kjo do të përfshijë gjithashtu përshtatjen rutinë të Sistemit, në mënyrë që të akomodojë përmasa të ndryshme të produktit (p.sh. lartësi të ndryshme të shishes).

7.15 Prodhuesit e Mëdhenj duhet të riciklojnë Produktet e nxjerra (në nxjerrjen së dytë). Për këtë qëllim, Prodhuesit e Mëdhenj duhet të heqin fillimisht Pullat e Akcizes apo Pullat Fiskale në përputhje me udhëzimet përkatëse të dhëna nga Furnitori. Më pas, Prodhuesit e Mëdhenj do të rifusin Produktet e nxjerra në Linjat Plotësisht të Automatizuara të Mbushjes pak përpara aplikimit të Pullës Fiskale

7.16 Prodhuesi i Madh është përgjegjës për mbrojtjen, ruajtjen dhe sigurinë e pjesëve të pajisjes që përbëjnë Sistemin.

7.17 Prodhuesi duhet të raportojë sa më parë të jetë e mundur çdo keqfunksionim lidhur me Sistemin e instaluar ne Linjat Plotësisht të Automatizuara të Mbushjes. Njoftimi për keqfunksionim duhet të jepet jo më vonë sesa 24 orë pas ndodhjes së incidentit, nëpërmjet qendrës telefonike të vene ne dispozicion nga Furnitori. Në rast se keqfunksionimi kërkon ndërhyrjen e Furnitorit, Furnitori do të ndërhyjë në kohët e specifikuar në Shtojcën 9 bashkëlidhur këtij Udhëzimi.

7.18 Duke filluar qe nga Data e Ekzekutimit, Prodhuesit do të jene te detyruar të përdorin Sistemin, dhe të zbatojnë procedurat e duhura për secilin Produkt. Qe nga kjo datë, asnjë Produkt nuk mund të dalë nga Linjat Plotësisht të Automatizuara të Mbushjes pa Pullën Fiskale. Duke filluar nga e njëjta datë, inspektorët e Autoritetit mund te fillojne kontrollet per shkeljet, të cilat do të jenë subjekt i gjobave dhe masave të tjera që jepen sipas legjislacionit në fuqi.

7.19 Një procedurë inspektimi do të kryhet rregullisht nga Autoriteti dhe Personeli i Autorizuar derisa Sistemi të funksionojë në të gjitha Linjat Plotësisht të Automatizuara të Mbushjes të Prodhuesit. Qëllimi i kësaj procedure do të jetë që të vërtetojë performancën e duhur të implementimit të Sistemit në të gjitha Linjat Plotësisht të Automatizuara të Mbushjes.

7.20 Prodhuesit e Mëdhenj e kanë të ndaluar të nënkontraktojnë prodhimin e produkteve të një pale të tretë që nuk është vetë në kushtet e zbatimit te ketij Udhezimi. Prodhuesi i Madh duhet të mbajë përgjegjësi të plotë për çdo shkelje të kesaj dispozite.

7.21 Te dhenat lidhur me numerimin e Produkteve qe sigurohen nga Sistemi do t'i vihen ne dispozicion cdo Prodhuesi të Madh me një kërkesë të thjeshtë që i bëhet Furnitorit, per qellime kontrolli te sasisë se prodhuar. Prodhuesit e Mëdhenj mund t'i përdorin këto të dhëna për të përmirësuar proceset e tyre te punes, nëse dëshirojnë.

7.22 Produktet e destinuar per eksport nuk do te pajisen me Kodin e Sigurise.

7.23 Secili Prodhues, në rast ndryshimesh, në mënyrë që Furnitori t'u paraprijë ndryshimeve të nevojshme që duhen bërë në Sistem, duhet të veprojë në këtë mënyrë:

(a) Të informojë Furnitorin, të paktën 60 ditë pune përpara fillimit të prodhimit të një marke, ose paketimi të ri.

(b) Të informojë Furnitorin të paktën 30 ditë pune përpara për rregullime apo eliminime të nevojshme të Sistemit nga Furnitori. Rastet e mëposhtme përfshihen:

(i) Riaktivizimi i Linjave Plotësisht të Automatizuara të Mbushjes jo-funksionale, që janë të pajisura me Sistemin;

- (ii) Ndalesa e zgjatur ose mbyllja e Linjave Plotësisht të Automatizuara të Mbushjes për më shumë se 30 ditë pune;
 - (iii) Mirëmbajtja dhe/ose rishpërndarja e Linjave Plotësisht të Automatizuara të Mbushjes;
 - (iv) Mbyllja e një fabrike.
- (c) Të njoftojë Furnitorin të paktën 9 muaj para për ndryshime të mëdha siç janë:
- (i) Krijimi i fabrikave të reja, ose zgjerimi i fabrikave ekzistuese me linja të reja ose Linja Plotësisht të Automatizuara të Mbushjes të riaktivizuara;
 - (iii) Blerja ose shitja e makinerive dhe pajisjeve kryesore që ndryshojnë kapacitetin e prodhimit të fabrikës.

7.24 Prodhuesit e Mëdhenj nuk duhet t'i mbulojnë Pullat Fiskale me çfarëdo material që pengon leximin dhe autentifikimin.

8. Përdorimi i Pullave të Akcizës nga Prodhuesit e Vegjël

8.1 Prodhuesit e Vegjël duhet të vendosin Pulla Akcize me adeziv mbi Produktet e tyre.

8.2 Pullat e Akcizës duhet të fiksohen në pjesën e sipërme të grykës së shisheve të verës, alkoolit të distiluar, rakisë, alkoolit të pastër dhe fucive të birrës të përshkuara në Shtojcën 1 bashkëlidhur këtij Udhëzimi, ose çdo Produkt tjetër që është subjekt i pullave të akcizës, por nuk renditet më lart, në atë mënyrë që pas hapjes së kontenerit të produktit Pulla e Akcizës të shkatërrohet.

8.3 Për prodhuesit e vegjël të birrave, Pullat e Akcizës në formën e pullës me adeziv, duhet të vendosen nga Prodhuesit e Vegjël në majë të tapës së shisheve, ose në fund të kanoçeve të birrës në përputhje me kërkesat e përcaktuara në Shtojcën 1 të këtij Udhëzimi.

8.4 Prodhuesit e Vegjël nuk duhet t'i mbulojnë Pullat e Akcizës me çfarëdo materiale që ndalojnë leximin dhe autentifikimin e saj.

9. Përdorimi i Pullave të Akcizës nga Importuesit

9.1 Importuesit do të bien dakort me prodhuesit që prodhojnë produktet e importuara, ose çdo të huaj tjetër që shet me shumicë, ose stampues, për të vendosur Pullat e Akcizës në Produktet e tyre të importuara.

9.2 Pullat e Akcizës duhet të fiksohen në pjesën e sipërme të grykës së shisheve të verës, alkoolit të distiluar, rakisë, alkoolit të pastër dhe fucive të birrës të përshkuara në Shtojcën 1, ose çdo Produkt tjetër që është subjekt i pullave të akcizës, por nuk

renditet më lart, në atë mënyrë që pas hapjes së kontenerit të produktit Pulla e Akcizës të shkatërrohet.

9.3 Për birrën, Pullat e Akcizës në formën e pullës me adeziv, duhet të vendosen në majën e tapës së shisheve, ose në fund të kanoçeve të birrës në përputhje me kërkesat e dhëna në Shtojcën 1 bashkëlidhur këtij Udhëzimi.

9.4 Importuesit nuk duhet t'i mbulojnë Pullat e Akcizës me çfarëdolloj materialesh që pengojnë leximin dhe autentifikimin e saj.

10. Hyrja në fuqi e këtij Udhëzimi

10.1 16 muaj pas hyrjes në fuqi të këtij udhëzimi (9 janar 2013), asnjë produkt pa pullën e akcizës apo pullën fiskale sipas këtij udhëzimi, nuk mund të shitet apo të shpërndahet në territorin e Shqipërisë, me përjashtim të produkteve me NK 2208 sipas shtojcës nr. 1: Mallrat e tatueshme me akcizë në Republikën e Shqipërisë, të ligjit nr. 8976, datë 12.12.2002 "Për akcizat në Republikën e Shqipërisë", të ndryshuar.

Të gjithë importuesit dhe prodhuesit e produkteve të akcizës, me përjashtim të produkteve me NK 2208 sipas shtojcës nr. 1: Mallrat e tatueshme me akcizë në Republikën e Shqipërisë, të ligjit nr. 8976, datë 12.12.2002 "Për akcizat në Republikën e Shqipërisë", të ndryshuar, të cilët kanë paguar detyrimin e akcizës nëpërmjet pullave të akcizës së prodhuar nga Shtypshkronja e Letrave me Vlerë para datës 9 mars 2012 dhe i kanë gjendje stok në magazinat e tyre të tilla produkte në datën e hyrjes në fuqi të këtij udhëzimi, duhet që brenda datës 10 shtator 2012 të deklarojnë stokun në organin tatimor ku janë të regjistruar dhe lejohen ta shesin këtë produkt stok deri në datën 9 janar 2013

Në rast se deri në datën 9 janar 2013, importuesit dhe prodhuesit e produkteve të akcizës, me përjashtim të produkteve me NK 2208, vlerësojnë se nuk mund ta shesin stokun e datës 10 shtator 2012, të deklaruar tek administrata tatimore, deri në datën 9 janar 2013, atëherë gjatë muajit dhjetor 2012 këto subjekte duhet të marrin masa që të pajisen me pullën fiskale të prodhuar nga Koncesionari për stokun e deklaruar tek administrata tatimore të datës 10 shtator 2012, sipas procedurës së porositjes së pullave fiskale të udhëzimit nr. 19, datë 1.9.2011. Autoriteti kontraktues autorizon mbivendosjen e pullave të prodhuara nga Shtypshkronja e Letrave me Vlerë me pullat e reja të prodhuara nga Koncesionari vetëm përkundrejt pagesës së kostos së printimit të pullës së re.

Kërkesës për pulla fiskale të prodhuara nga Koncesionari, subjektet duhet t'i bashkëlidhin detyrimisht kopje të stokut të inventarit të datës 10 shtator 2012, dorëzuar tek administrata tatimore, si dhe kopje të dokumentacionit të porositjes dhe pagesës së akcizës dhe kostove të pullave të akcizës së prodhuar nga Shtypshkronja e Letrave me Vlerë.

Përrjashtimisht, në rastin e prodhuesve të produktit birra, të cilët kanë prodhuar birra para datës 9 mars 2012 dhe kanë deklaruar gjendje stok tek administrata tatimore në datën 10 shtator 2012, pajisjen me pullë fiskale të prodhuar nga Koncesionari, sipas procedurave të parashikuara në udhëzimin nr. 19, datë 1.9.2011, kundrejt pagesës së akcizës dhe kostove të printimit të pullave fiskale. Kërkesës për pulla fiskale të prodhuara nga Koncesionari, duhet t'i bashkëlidhet detyrimisht dokumentacioni që provon prodhimin e produktit para datës 9 mars 2012.

Në këtë udhëzim nuk përfshihen subjektet e tregtisë me shumicë ose pakicë që mbajnë e tregtojnë produktet e mësipërme të akcizës. Këto subjekte nuk duhet të pranojnë të blejnë produkte akcize me pullën e prodhuar nga Shtypshkronja e Letrave me Vlerë pas datës 9 janar 2013.

(Ndryshuar me Udhëzimin Nr.17, date 04.09.2012. FI. Z. nr. 121, date 30.08.2012.

10.2 Detyrimi i vendosjes së pullave të akcizës dhe pullave fiskale sipas këtij Udhëzimi do të fillojë 6 muaj pas hyrjes në fuqi të këtij Udhëzimi. Pas periudhës prej 6 muajsh pas hyrjes në fuqi të këtij Udhëzimi, inspektimet nga Autoriteti, në lidhje me aplikimin e këtij udhëzimi do të kryhen në të gjithë territorin e Shqipërisë, tek bizneset.

11. Dispozita të fundit

11.1 Dispozitat e Udhëzimit të Ministrit të Financës nr. 7 e datës 16.06.2003 "Për Akcizën" që bien ndesh me këtë Udhëzim, shfuqizohen.

11.2 Sanksionet e dhëna në Ligjin e Akcizës do të zbatohen për shkeljen e dispozitave të këtij Udhëzimi.

11.3 Ky udhëzim hyn në fuqi pas publikimit të tij në Fletoren Zyrtare.

12. Ky udhëzim hyn në fuqi menjëherë.

Ky udhëzim botohet në Fletoren Zyrtare dhe hyn në fuqi menjëherë.

Ministri i Financave

Ridvan BODE

Udhezimi baze Nr. 19, date 01.09.2011 . Botuar ne **Fletoren Zyrtare Nr. 128, dale nga shtypi 09.09.2011.**

*** Ndryshuar me Udhezimi Nr. 3, date 21.02.2012. Botuar ne Fletoren Zyrtare Nr. 19, date 17.03.2012).

*** Ndryshuar me Udhezimin Nr.17, date 04.09.2012. Botuar ne Fletoren Zyrtare nr. 121, date 30.08.2012.

1. SHTOJCA 1) POZICIONIMI I SHIRITAVE TË AKCIZËS MBI PRODUKTE

Pozicionimi i shiritave të akcizës në produktet e duhanit

Për të gjitha llojet e produkteve të duhanit ka përmasë unike të shiritit të akcizës (44mmx20mm)

1.1 Pozicionimi i shiritit të akcizës

Shiritat e akcizës do të përdoren në çdo paketë në mënyrë të tillë që ato të grisen gjatë hapjes së kapakut të paketës. Të gjitha dimensionet e përmendura më poshtë janë në milimetra.

Nëse do të kërkohet, prodhuesi mund të bëjë një vulë ngjitëse, kur prodhuesi përdor markë.

1.1.1 Paketat dhe shiritat e akcizës

Shiritat e akcizës duhet të përdoren në anën e pasme dhe në anën e majtë të paketës (shihni figurën 1). Pjesët e paketës dhe vija hapëse përcaktohen në figurën 1.

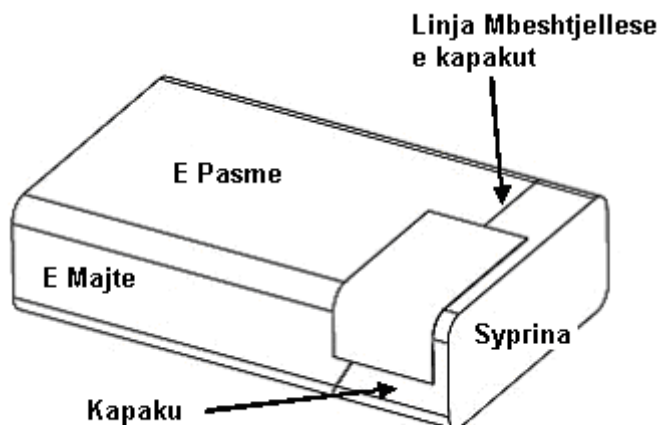

a)

Figura 1: a) Paketa me shirit akcize

1.2 Pozicionimi horizontal

1.2.1 Përdorimi i shiritit standard të akcizës

Ky seksion përshkruan pozicionimin standard të kërkuar për shiritin e akcizës në pjesën e majtë të paketës. Pozicioni i shiritit të akcizës të përdorur në pjesën e majtë të paketës është përcaktuar në raport me distancën, $D=14\text{mm}$, mes prerjes së shkurtër të shiritit të akcizës dhe prerjes së paketës (shihni figurën 2).

Toleranca në përdorimin e shiritit të akcizës mbi paketë duhet të jetë $\pm 1\text{mm}$ në raport me pozicionin në pjesën e majtë të paketës, përcaktuar me $D=14\text{mm}$.



Figura 2: Pozicionimi dhe toleranca e shiritit të akcizës të përdorur në pjesën e majtë të paketës. D është distanca mes prerjes së shkurtër të shiritit të akcizës dhe prerjes së paketës.

1.2.2 Pritshmëritë

Për paketat me trashësi të reduktuar (nën 22 mm), konfigurimi jo-standard i paketës, ose ku shiriti i akcizës nuk mund të përdoret në pozicionin dhe tolerancat standarde të përcaktuara më sipër në figurën 2, prodhuesit lejohen të spostojnë shiritin e akcizës në pozicionin $D < 14\text{mm}$ (toleranca $\pm 1\text{mm}$), pas marrjes së autorizimit përkatës nga Autoritetet.

1.3 Pozicionimi vertikal

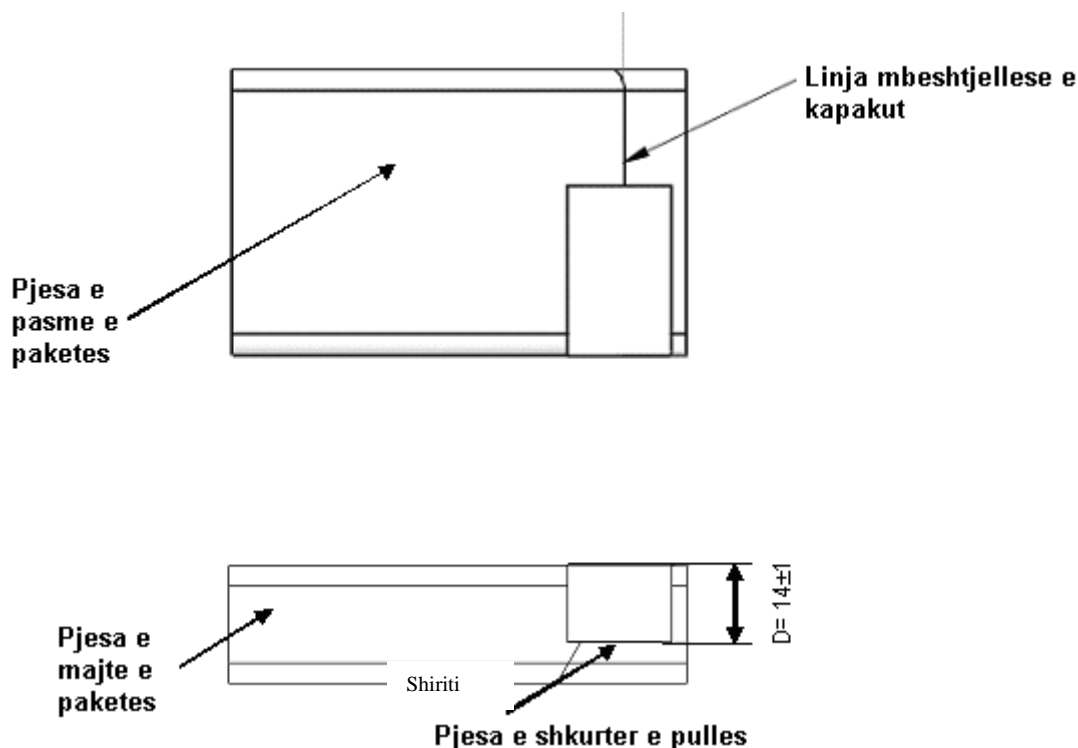
- Shiriti i akcizës duhet të pozicionohet në mënyrë të tillë që të grisen kur të hapet kapaku. Prodhuesit duhet t'i propozojnë Autoritetit një pozicion

përkatës Y në mm (shihni figurën 3), për autorizim. Pozicionimi vertikal duhet të ketë një tolerancë prej ± 2 mm.



Figura 3: Pozicionimi dhe toleranca e shiritit të akcizës të përdorur në pjesën e pasme majtas të paketës. Y është distanca nga aksia 1 i referencës të shiritit të akcizës deri në pjesën e sipërme të paketës. Y është një përcaktim i pozicionimit vertikal

Toleranca vertikale në përdorimin e shiritit të akcizës mbi paketë duhet të jetë ± 2 mm në raport me pozicionimin vertikal të shiritit të akcizës.

1.4 Produkte të tjera duhani

Për produktet e tjera të duhanit si paketat e purove, etj. pozicionimin e saktë të shiritit të akcizës Prodhuesi do t'ia propozojë për autorizim Autoritetit. Zona e shiritit të akcizës e paraqitur në figurën 4 duhet të përdoret gjithnjë në një sipërfaqe të sheshtë të produktit.

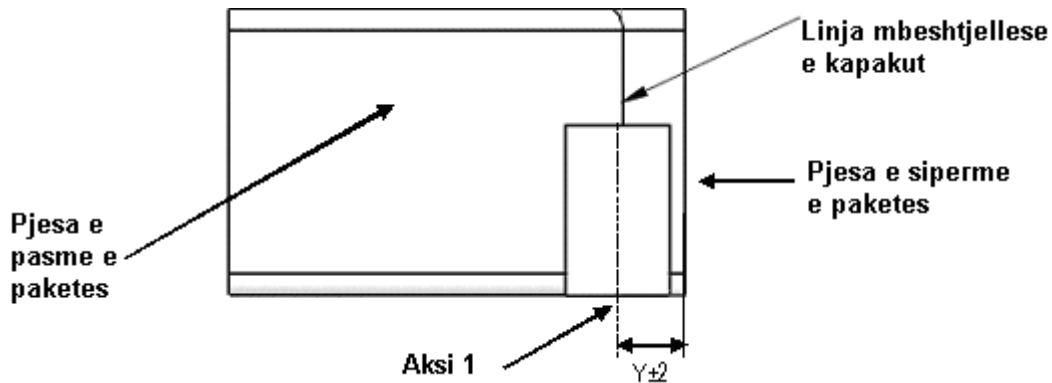

Figura 4 – Zona e shiritit të akcizës që duhet të përdoret në një sipërfaqe të sheshtë të produktit.

Pozicionimi i shiritit të akcizës tek produktet e alkoolit, pijet alkoolike dhe vera.

2.1 Përshkrimi i shisheve

Më poshtë paraqitet një përshkrim i përgjithshëm i shishes, duke përfshirë një sistem reference. Meqë të gjitha grykat e shisheve janë cilindrike, sistemi i referencës është i përbërë vetëm nga një aks i rrumbullakët, një plan dhe një origjinë (pika).

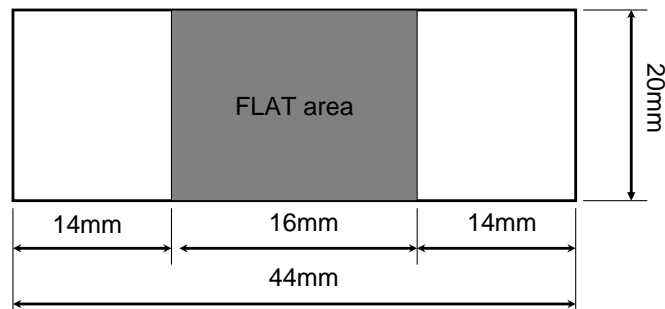

Figura 5 -Përshkrimi i shishes

2.2 Përshkrimi i shiritit të akcizës

Shiriti i akcizës për produktet e alkoolit ka përmasat 14 mm x 100 mm.

2.3 Pozicionimi i shiritit të akcizës në grykën e shishes

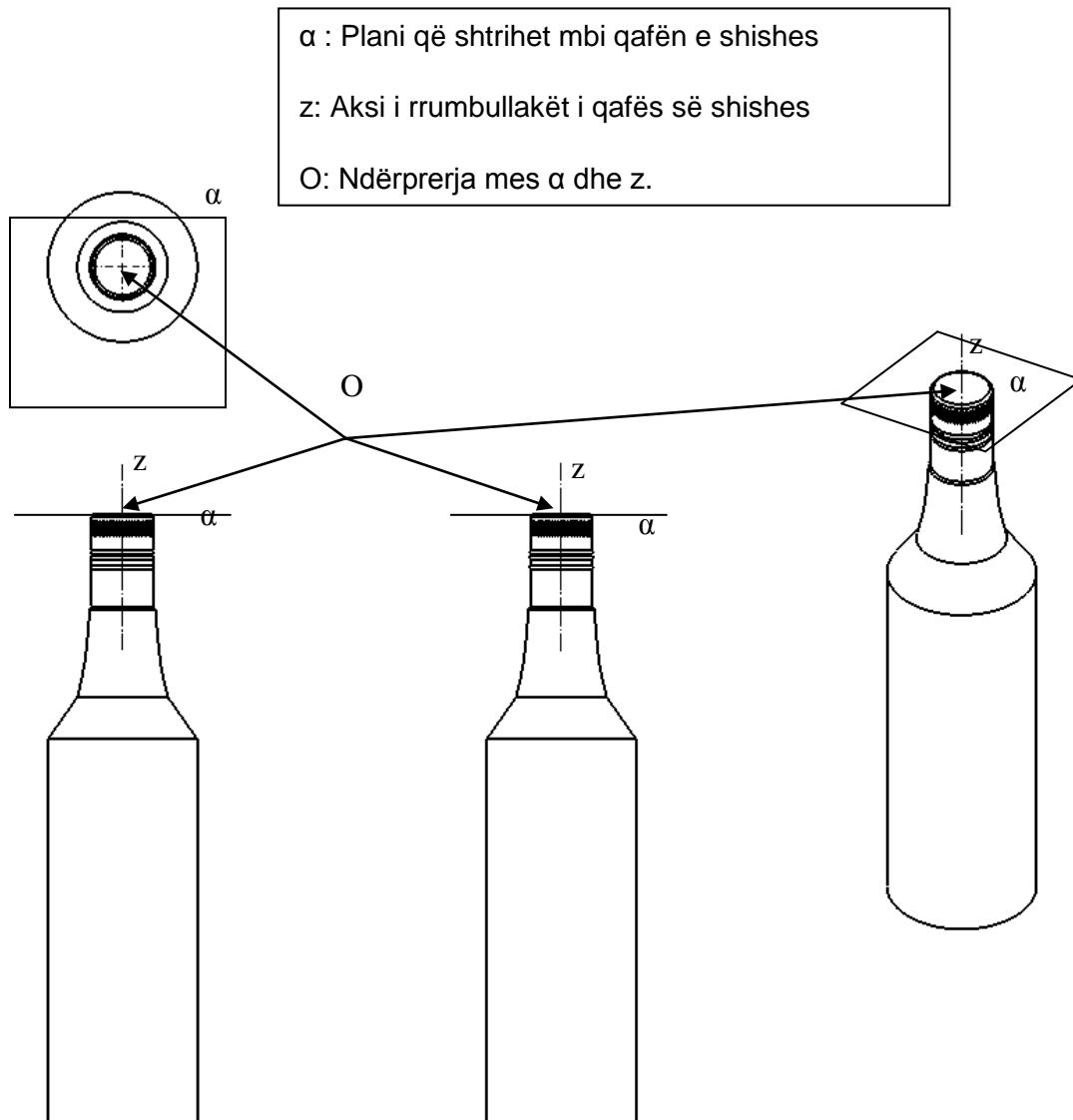
Shiritat e akcizës do të përdoren në çdo shishe, në mënyrë të tillë që ato të grisen gjatë hapjes së tapës së shishes.

Siperfaqja në të cilën do vendosen shiritat e akcizës duhet të jetë e thate dhe pa asnjë kondensim, yndyrë ose substance vajore.

Skica e mëposhtme na jep një përshkrim të pozicionimit të shiritit të akcizës në pjesën e sipërme të grykës së shishes, përpara se anët të palosen. Është e rëndësishme t'i referohemi pozicionit të pa palosur të pullës së akcizës për të matur cilësinë dhe saktësinë e aplikimit, si të jetë e vetmja gjë që siguron efikasitetin e gjithë procesit.

Shiriti i akcizës duhet të shtrihet rrafsh në planin α për pjesën e cila mbetet në pjesën e sipërme të qafës. Dizajni i shqiponjës duhet të pozicionohet në pjesën e sipërme të qafës së shishes

Ana "D" e pullës së akcizës duhet të jetë 25mm +/-3 mm nga origjina "O". Si ana "A" ashtu edhe ana "C" duhet të jetë 7mm +/-2mm nga origjina "O".



Figura 6 - Pozicionimi i papalosur i shiritit të akcizës. Pamja izometrike



Figura 7 - Pozicionimi i papalosur i shiritit të akcizës. Pamje të projektuara

Figura e mëposhme (figura 8) na tregon pozicionimin përfundimtar të shiritit të akcizës ku anët të palosen. Anët "A" dhe "C" nuk duhet të kenë kënd më të madh se $\pm 10^\circ$ me aksin Z.

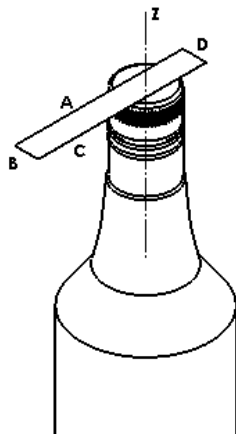

Figura 8 - Pozicionimi përfundimtar i shiritit të akcizës. Pamja izometrike

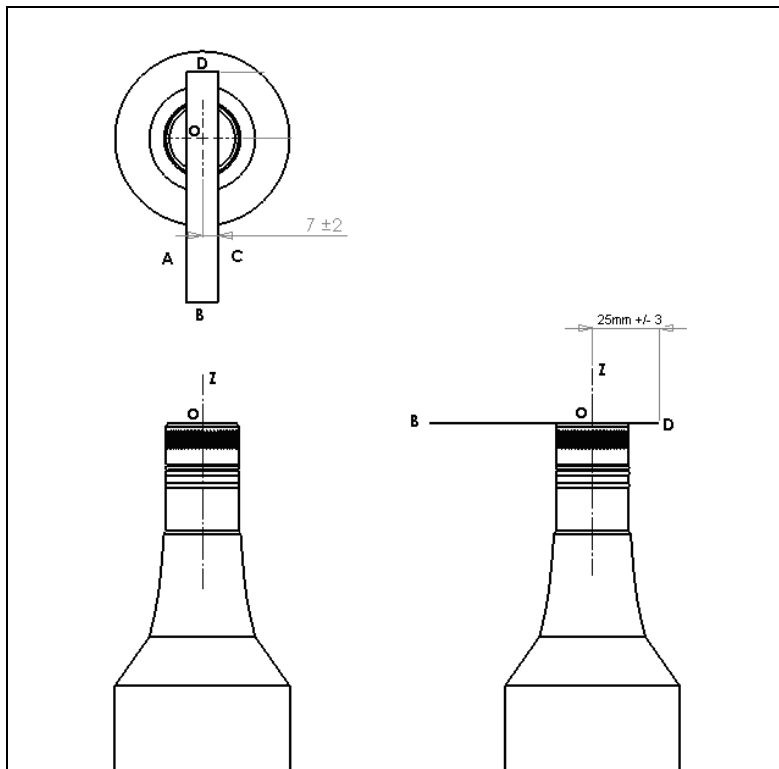

Figura 9 - Pozicionimi përfundimtar i shiritit të akcizës. Pamjet e projektuara

Ja një shembull i shiritit të akcizës së alkoolit të distiluar.

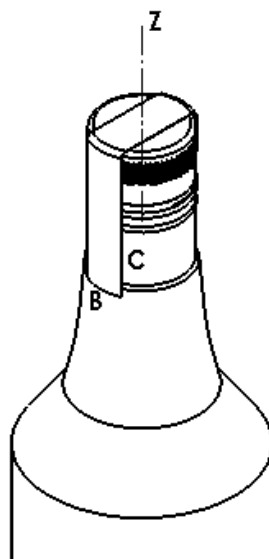
Kur shiriti përdoret në shishe, shqiponja dykrenare duhet të vendoset në qendër të grykës së shishes.

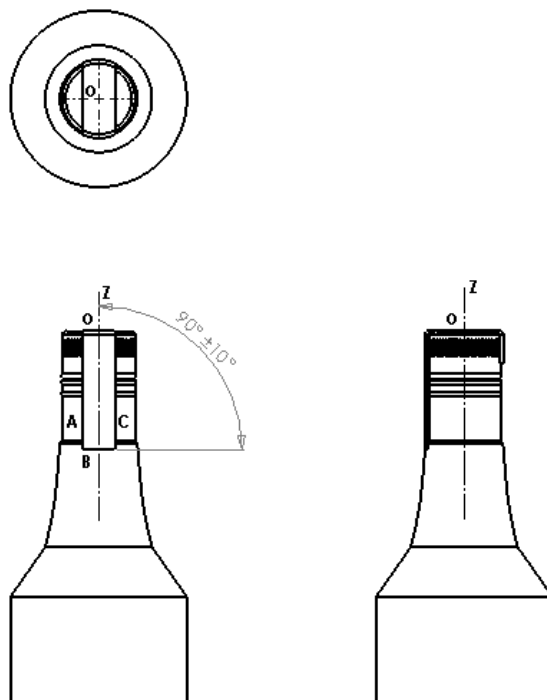
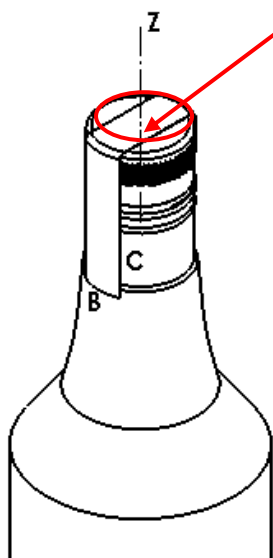

Pozicionimet e pranueshme dhe ato të papranueshme të shiritit të akcizës

Figurat e ndryshme të mëposhtme tregojnë se cili pozicionim i shiritit të akcizës në grykën e shishes është i pranueshëm dhe cili nuk është i pranueshëm .



Figura 10 - Pozicionimi i mirë i shiritit të akcizës



Figura 11 - Pozicionimi i pranueshëm i shiritit të akcizës



Figura 12 - Pozicionimi i papranueshëm i shiritit të akcizës

Shiritat jo të sheshta
në tapa



Figura 13 – I papranueshëm (shiriti nuk është i sheshtë në pjesën e sipërme të tapës)



Figura 14 - I papranueshëm (Shiriti i akcizës i pangjitur)

Pozicionimi i shiritave të akcizës në produktet e berrës

Shiritat e akcizës për berrën do të përdoren në pjesën e sipërme të tapës (për shishet dhe fuçitë e berrës) dhe poshtë (për kanoçet).

Siperfaqja ne te cilen do vendosen shiritat e akcizes duhet te jete e thate dhe pa asnje kondensim, yndyre ose substance vajore.

Për kanoçet, pullat e akcizës duhet të përdoren në qendër të pjesës së fundit të kanoçes. (shihni figurën 15)

Figura 15: Përdorimi i shiritit të akcizës



Figura 15: Aplikimi i shiritit të akcizës tek kanoçet

Për shishet, pullat e akcizës duhet të përdoren në qendër të pjesës së sipërme (shihni figurën 16: Përdorimi i shiritit të akcizës tek shishet).

Figura 15: Aplikimi i shiritit të akcizës tek kanoçet për shishet



Figura 16: Aplikimi i shiritit të akcizës për shishet

Për fuçitë, shiritat e akcizës duhet të përdoren përgjatë tapës (shihni figurën 17)



Figura 17: Aplikimi i shiritit të akcizës për fuçitë

SHTOJCA 2) POROSITE E PULLAVE TE AKCIZES DHE PULLAVE FISKALE

Më poshtë renditen kategoritë e të dhënave (së bashku me disa shembuj të dhënash) që prodhuesit/importuesit duhet të japin kur të porosisin pullat e akcizes/fiskale

Tabela 1. Kategorite e te dhenave që prodhuesit/importuesit duhet te sigurojne kur porosisin pullat e akcizes/fiskale

Prodhuesi	A	B	C	D	E
Lloji i shiritit të akcizës	Raki	Alkol i distiluar	20 Cigare	Birrë e importuar	Kode sigurie Birre
Sasia e shiritave të akcizës	5,000	2,000	216'000	18,000	50,000
Vëllimi i produktit	1L	0.5L	-	0.33L	-
Furnitor i huaj (vetëm për importuesit)	-	GPD	ABC	GPD	-
Data e kërkuar e dërgesës (dd/mmm/vvvv)	10/02/2011	01/02/2011	15/02/2011	15/02/2011	15/02/2011

Tabela 2. Sasite minimale te porositjes se pullave te akcizes/fiskale dhe intervalet e rritjes mbi sasine minimale

Lloji i produktit	Sasia Minimale e Porosisë	Intervalet e rritjes
Alkol i fermentuar	1000	50
Birre importi	1000	1000
Birre vendi	1000	1000
Kode sigurie Birre	1000	1
Raki	1000	50
Alkol puro	1000	50
Cigare 10	108000	108000
Cigare 19	108000	108000
Cigare 20	108000	108000

Cigare 25	108000	108000
Cigare 40	108000	108000
Fuci birre	1000	50
Puro dhe produkte tjera duhani	1000	1000
Alkol i distiluar	1000	50

SHTOJCA 3) APLIKIMI I SHIRITAVE TE AKCIZES DHE KODEVE TE SIGURISE NGA PRODHUESIT E MEDHENJ

PROCESI I PRODHIMIT DHE VENDOSJES SE KODIT TE SIGURISE PER PRODHUESIN E MADH TE BIRRES

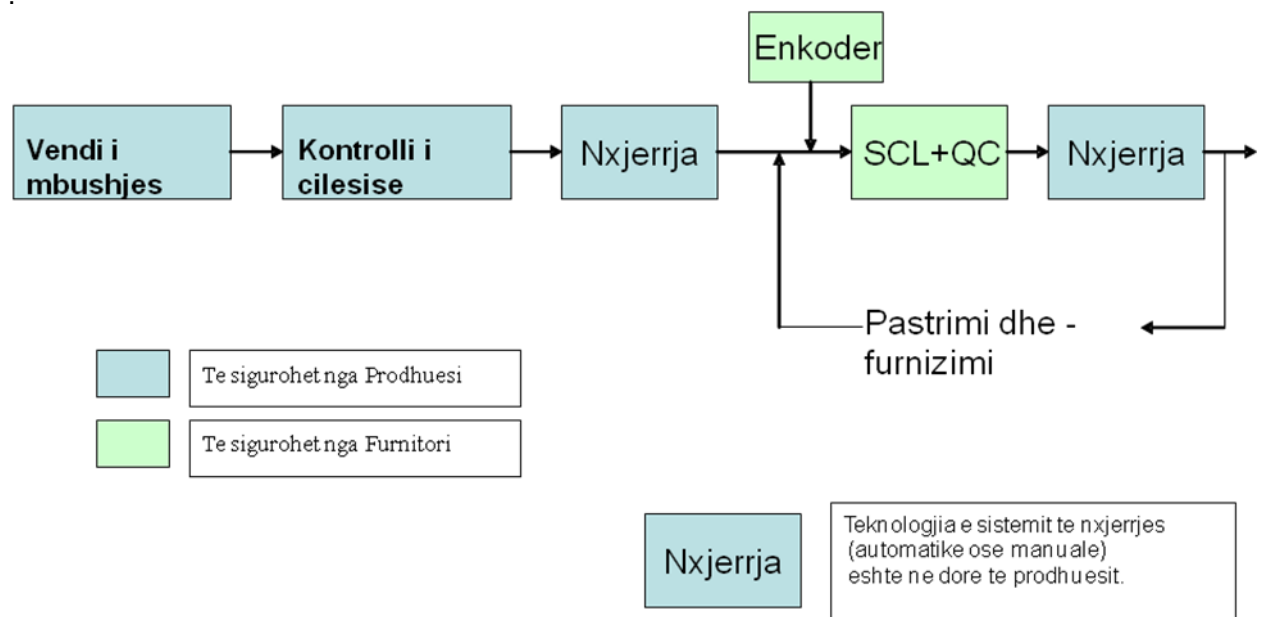

PROCESI I PRODHIMIT DHE VENDOSJES SE PULLAVE TE AKCIZES PER PRODHUESIN E MADH TE ALKOOLIT (VARIANTI 1)

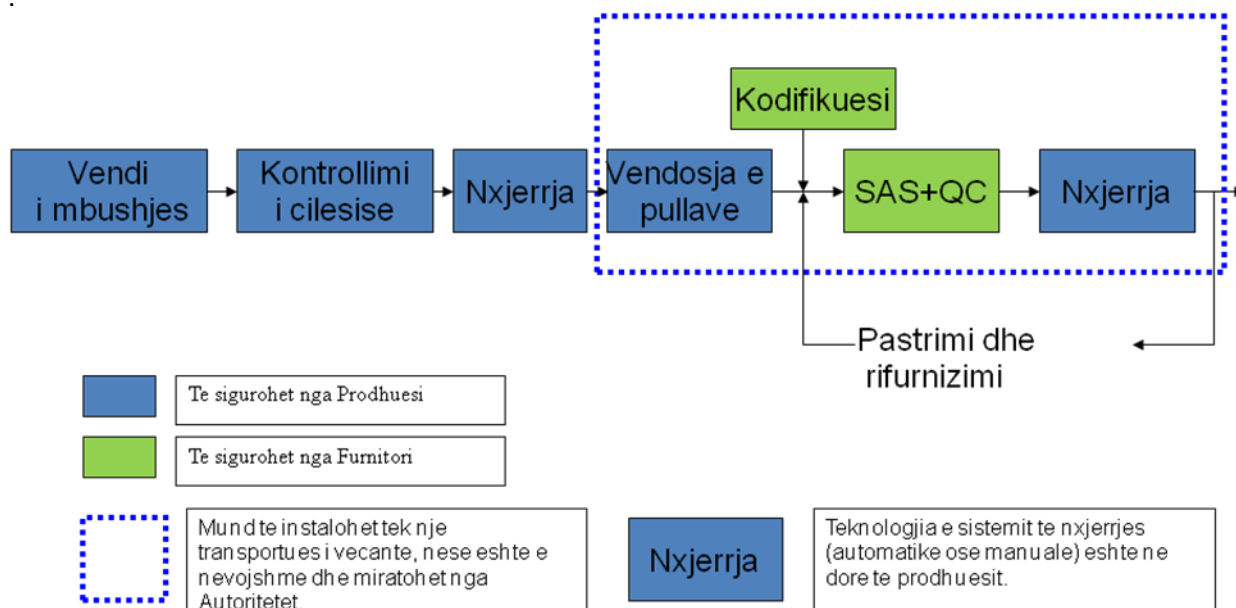

PROCESI I PRODHIMIT DHE VENDOSJES SE PULLAVE TE AKCIZES PER PRODHUESIN E MADH TE ALKOOLIT (VARIANTI 2)

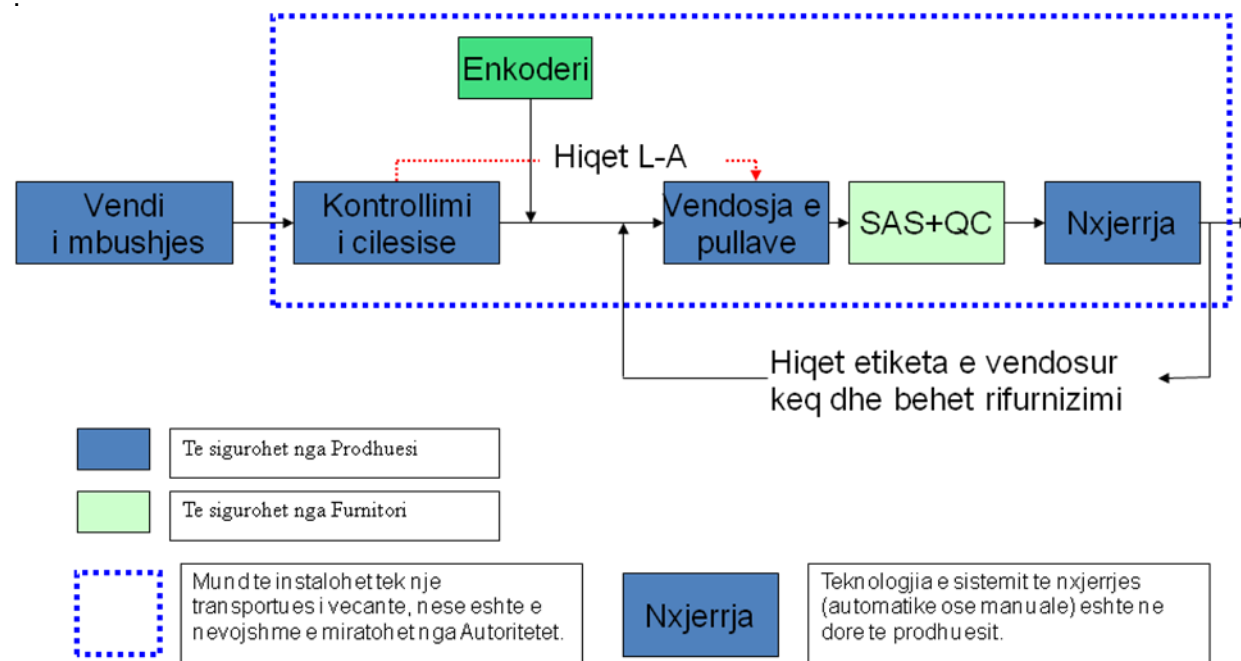

SHTOJCA 4) KERKESAT TEKNIKE PER PRODHUESIT E MEDHENJ

Kërkesat e konvejerit

Pjesa e konvejerit ku do të instalohet Sistemi i klientit, duhet të plotësojë kërkesat e mëposhtme:

- Tapat e produktit duhet të jenë të pastra dhe të thata.
- Produktet nuk duhet të prekin njëra-tjetrën.
- Lëvizja anësore e produktit duhet të jetë e papërfillshme: maksimumi ± 1 mm
- Pa tronditje të ndjeshme në konvejer.

-
- Shinat drejtuese duhet të përshtaten në mënyrë simetrike. Tapat e produktit duhet të vendosen sipas konvejerit për çdo lloj produkti.
 - Produkti duhet të mos rrotullohet
 - Të mos ketë ngjeshje apo rrëshqitje shishesh midis krahut të Sistemit të klientit dhe pikës së nxjerrjes.

Kërkesat e konvejerit të specifikuar më sipër duhet të kontrollohen dhe, nëse është e nevojshme, të përmirësohen për të shmangur çdo rrotullim apo tronditje të produkteve. Nëse shiriti i konvejerit nuk është i mjaftueshëm, mund të nevojitet edhe përshtatja e shinave drejtuese të shiritit.

Kërkesat elektrike

Per cdo linje te aplikueshme prodhuesi do të mundësojë energji elektrike sipas karakteristikave të mëposhtme:

- 230V (196 V to 280V) me tokëzim. Tokezimi nuk duhet te kaloje 1.2 V
- 10A
- Mbrojtes nga qarqet e shkurtra

Prodhuesi mban përgjegjësi për të shmangur hedhjen e produkteve të papërshtatshme në treg. Kabineti i sistemit koncensionar siguron sinjalet e mëposhtme:

- Sinjalin e nxjerrjes (0-24VDC) Aktive lart. Gjerësia: [0,5ms ; 10s]
- Sinjal i aktivizuar i linjës (0-24VDC) Aktive lart.

Prodhuesi duhet të ketë aparat marrës për këto sinjale.

Kërkesat për ajër të kompresuar (vetem linjat e birres)

Prodhuesi duhet të sigurojë ajër të kompresuar me karakteristikat e mëposhtme:

- Minimumi 6 bare.
- 500 l/min
- Kokë standarde NPT ¼” për tubin 6 mm pranë binarit të Sistemit të klientit.

- Ajri të jetë i filtruar dhe i thatë.

Mbyllja e shishes

Prodhuesi duhet të ndalojë çdo mbyllje shisheje nën Sistemin e klientit dhe mbi pikën e nxjerrjes. Linja duhet të ndalojë përpara se ndonjë shishe të kthehet në Sistemin e klientit ose në pikën e nxjerrjes.

Dhomat e serverit lokal

Serveri Master

Secila fabrikë menaxhohet në mënyrë të pavaruar nga një server i referuar si Master. Serveri ka qëllime të shumëfishta duke përfshirë backup dhe monitorim, megjithatë, funksioni i tij kryesor është që të koordinojë aktivitetin e prodhimit në secilën linjë prodhimi. Prodhuesi kërkohet të sigurojë akomodimet për implementimin e serverit. Serveri instalohet në një kasë Njësie 24. Vendi ideal i këtij kabineti kase do të jetë një dhomë serveri.

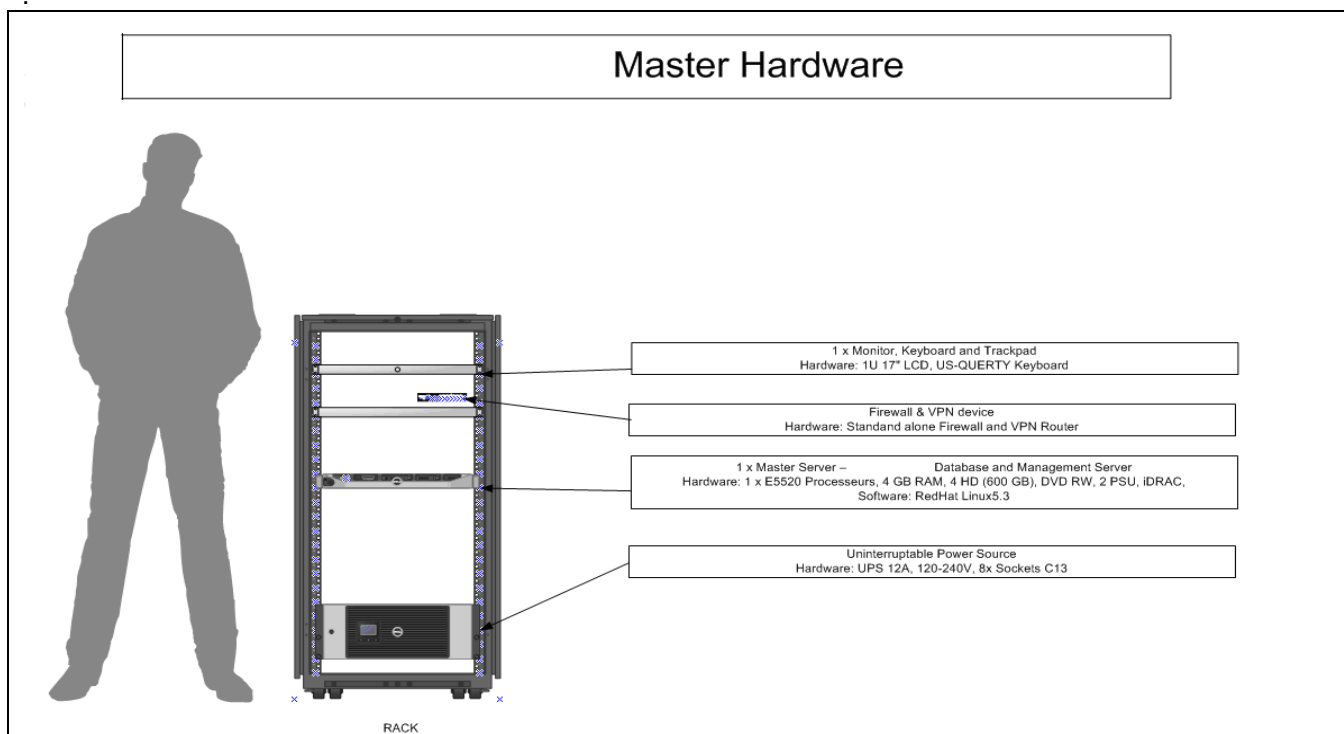

Kërkesat fizike

Serveri Master fiksohet në një kasë 24 U ((H) 1202mm x 605 mm x (D) 1071mm). Kasa, së bashku me pajisjen peshon përafërsisht (200 kg (170.5 kg + kabllot+ të tjera). Kasa kërkon të paktën 1 metër hapësirë përpara dhe mbrapa për hyrjen dhe qarkullimin e ajrit. Masteri duhet të instalohet në një dhomë të ndarë fizikisht, me hyrje sigurie. Do të duhet të jepet një listë e njerëzve të cilët kanë të drejtë hyrjeje në këtë dhomë dhe të identifikohet personeli i Furnitorit që kërkon të drejtë të pakufizuar 24 orë në ditë 7 ditë në javë dhe 364 ditë në vit për çdo mirëmbajtje të kërkuar. Krahas kësaj, vendi duhet të ketë një dyshemë jo-statike dhe duhet të ketë një temperaturë të qëndrueshme nën 35 gradë celcius.

Kërkesa

Përkufizimi

Hapësira e Kasës	(H)1202mm x (E)605mm x (D) 1071mm
Mundësia e hyrjes së kasës.	1 meter përpara dhe mbrapa kasës
Temperatura	0 – 35 gradë Celcius
Lagështia e Ambientit (pa kondesim)	0-80%
Hyrja e Sigurisë	Dhoma e ndarë fizikisht me pajisje të hyrjes së sigurisë
Dysheme anti-statike	Dhomë me material ndërtimi anti-statik
Peshë mbështetëse	Duhet të mbajë minimumi 200 kg

Kërkesat e Energjisë

Vetë serveri Master përmban një njësi UPS 12A, e cila mbron instalimin e serverit dhe komponentëve shtesë në kasë. Krahas kësaj, serveri duhet të lidhet në mënyrë të pavaruar me një burim të veçantë energjie. Kjo lidhje kërkon përafërsisht 270Ë - po aq sa një kompjuter standard.

Rryma elektrike duhet të mbrohet nga tensioni i lartë dhe i ulët dhe të ketë tension neutral- tokëzimi nuk duhet të kalojë 1.2 V

Kërkesa	Përkufizimi
Energji UPS	Rrymë elektrike për UPS 12A prej 220V
Energji për Serverin	Furnizim i veçantë energjie për serverin Master prej 220V
Tokëzimi	Tokëzimi nuk duhet të kalojë 1,2 V

- I mbrojtur nga ekzpozimi ndaj dritës
- I mbrojtur nga ekspozimi ndaj lëngjeve
- I mbrojtur nga pluhuri i tepërt

Rrjeti i brendshëm (LAN)

Një rrjet i brendshëm me kapacitet Gigabits/s kërkohet për të lehtësuar komunikimin mes serverit qendror (Master) dhe sistemit klient, nevojitet një rrjet i brendshëm me kapacitet Gigabits/s. Ky rrjet duhet të jete plotësisht i ndarë nga cdo rrjet tjetër që mund të jete i instaluar. Sistemi i vendosur në linjen e prodhimit kërkon një lidhje Ethernet me koke RJ45. Të gjitha lidhjet nga secila linjë do të mblidhen nëpërmjet një sëitch-i Ethernet të brendshëm, të vendosur brenda Rack-ut qendror (Master). Ndermjet pajisjeve duhet të vendosen lidhje me fibra shumë-fijeshe (OM2 Standard) që do të lidhin cdo skaj të konverterave ethernet.

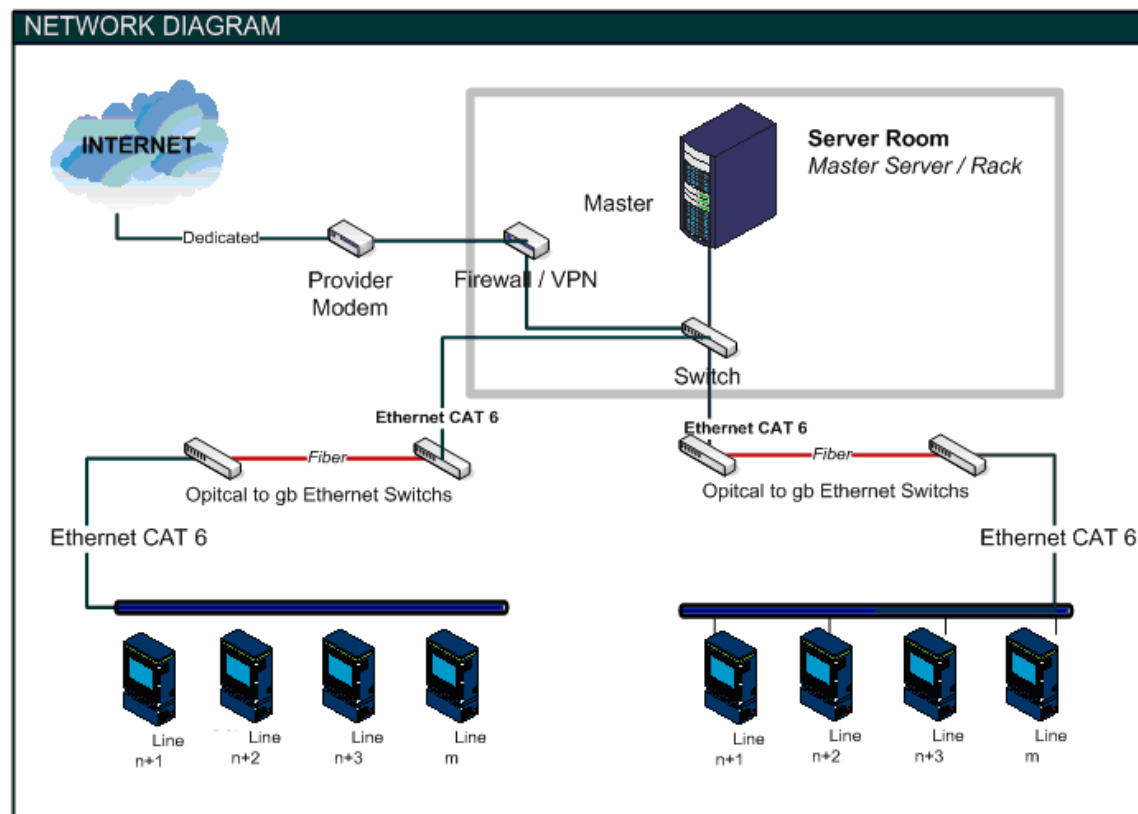

Kerkesat e kabllimit

Çdo Sistem i klientit kërkon një lidhje standarde Ethernet CAT 6 për një *sëitch* Optikal Ethernet 1 Gb/s. Lidhja me fibër nga ky *sëitch* optik Ethernet për tek *sëitch* optik Ethernet në dhomën e serverit dhe nga ky *sëitch* optik Ethernet, një lidhje standard Ethernet CAT 6 me kasën e serverit Master. Kablli është i pavarur për zgjidhjen dhe mirëmbahet nga ekipi i infrastrukturës së fabrikës dhe çdo palë që ata delegojnë. Rekomandohet gjithashtu që kabllo të jenë të certifikuar nga pajisjet testuese të përdorura për kabllo. I gjithë rrjeti i kabllove duhet të mbrohet në mënyrën e duhur, duke përfshirë përdorimin e mbrojtjes PVC për të limituar ndikimin e tronditjeve.

Kërkesa	Përkufizimi
Lidhja e klientit	Lidhja me kabllo Ethernet CAT 6 për secilin sistem të instaluar në linjat e prodhimit me kokë RJ45
2 <i>sëitch</i> optikë Ethernet	2 <i>sëitch</i> lidhjeje Etherneti GB, i pari te makineria e Sistemit të klientit, i dyti në dhomën e serverit Master
Kabujt fibër	Kabujt fibër nga <i>sëitch</i> optik Ethernet i sistemit tek <i>sëitch</i> Ethernet në dhomën e serverit Master. OM2 standard.
Rrjet Gb/s	LAN i fabrikës funksionon me shpejtësi gigabit për LAN
Lidhja e serverit	Secila lidhje duhet të përfundojë në kasën e serverit Master nëpërmjet kabllit standard Ethernet CAT 6 me kokë RJ45.
Mbrojtje e kabllit	Mbrojtja e kabllit përgjatë linjave të prodhimit për të shmangur hyrjen, prishjen, mbrojtjen për firo etj.
Kablo të testuar	Kablo testues me testues për të siguruar se nuk ka humbje në lidhje

Më poshtë jepet një listë me materialet e kërkuara për secilën linjë nga prodhuesi:

- 2 *sëitch* optik Ethernet GB
- 2 kablllo Ethernet CAT 6 me bashkues RJ45 - gjatësia e përcaktuar sa distanca nga *sëitch* i klientit tek *sëitch* i fibrës optike
- Burime energji për suiçet optik Ethernet (2)
- Kablllo fibre-gjatësia e përcaktuar sa distanca mes secilës linje prodhimi deri tek dhoma e serverit - OM2 standard
- Mbrojtës kablli për të parandaluar dëmtimin

Lidhja e internetit

Sistemi është ndërtuar mbi një sinkronizim të të dhënave nga fabrika e prodhimit tek vendet qendore-nëpërmjet internetit. Komunikimi mes vendeve të prodhimit dhe atyre qendore është siguruar nëpërmjet një rrjeti virtual privat të sigurt me trafik të koduar të rrjetit. Krijimi dhe mirëmbajtja e një VPN (*virtual private network*) behet nga furnitori, por kërkohet furnizimi me lidhje interneti. Bashkë me komunikimin e informacionit të prodhimit, furnitori përdor një sistem monitorimi për të lehtësuar mirëmbajtjen preventive në sistem.

Kërkesat e lidhjes

Kërkohet një lidhje e dedikuar interneti me në nivel shërbimi per biznes, me një shpërndarës serioz interneti. Lidhja duhet të përfundojë me një lidhje RJ45, më së shumti nga modemi, ose ruteri i shpërndarësit. Gjithashtu do të kërkohet një adresë statike IP për të vlerësuar hyrjen e sigurisë. Kërkohet një lidhje minimale ngarkimi prej 512 K. Rekomandohet një lidhje shkarkimi me ADSL kontrate biznesi standarde dhe normale prej 16 MB. Nëse vendi i prodhimit përmban 5 linja prodhimi, ose më shumë, ky minimum duhet të rritet me 1024 kb dhe shtimi prej 512 për 5 linja.

Kërkesa	Përkufizimi
Niveli i lidhjes	Niveli minimal i lidhjes së ngarkimit duhet të jetë 512K (+512 k për 5 linja shtesë)
Ruteri/modemi i shpërndarësit e internetit	Një pajisje që zakonisht sigurohet nga shpërndarësi i shërbimit të internetit për të krijuar lidhjen në shërbimet e internetit. Kjo pajisje duhet të konfiguruar në metodën " <i>pass-through</i> " ose " <i>Bridge</i> "
Lidhja Ethernet	Komunikimi nëpërmjet kabllit RJ45 nga ruteri/modemi i furnitorit tek kasa e Masterit (SHËNIM: USB-ja nuk është zëvendësues i pranueshëm)
Adresë IP statike	Adresë IP statike ruteri për internetin

Ruajtja e sigurt

Prodhuesi është përgjegjës për një ruajtje të sigurt në vend. Një kabinet i sigurt për ruajtjen e bojës dhe pjesët e këmbimit do të sigurohet nga Furnitori dhe ky kabinet do të ruhet në magazinën e prodhuesit. Prodhuesi do të sigurojë listën e punonjësve të lejuar që kanë të drejtë hyrjeje në atë dhomë, si dhe procedurën e vendosur në përdorim për të kontrolluar hyrjet.

Zona e ruajtjes për pajisjet

Prodhuesi duhet të ofrojë një zonë të sigurt ruajtjeje të pajisjeve që Furnitori do të ofrojë për të instaluar dhe vënë në punë Sistemin. Ambienti i ruajtjes kërkohet disa javë përpara implementimit dhe gjatë implementimit të sistemit.

Zona e ruajtjes duhet të jetë të paktën 12 m² dhe minimumi 3 m e gjerë. Kjo zonë ruajtjeje duhet të jetë e sigurt nga hajdutët, dëmtimet natyrale (si uji) dhe aksidentet. Furnitori rekomandon që prodhuesi të ofrojë një zonë brenda pjesëve të ruajtura nga prodhuesi ose ruajta e lëndëve të para. Kjo ruajtje duhet të jetë pranë zonës së prodhimit.

SHTOJCA 5) PERGJEGJESIA E PRODHUESVE TE MEDHENJ GJATE ZBATIMIT

E drejta e hyrjes në fabrikë

Prodhuesi i Madh duhet të sigurojë të drejtë hyrjeje për ekipin e ndihmës teknike të Furnitorit gjatë orëve normale të punës dhe të mirëmbajtjes.

Për arsye sigurie, lista e punonjësve të autorizuar të furnitorit do t'i jepet Prodhuesit të Madh, të përcaktuar si përgjegjës nga furnitori.

Prodhuesi i Madh duhet t'i pajisë punonjësit e aprovuar të furnitorit me një mjet identifikimi që do t'i lejojë ata të hyjnë dhe të dalin në ambientin e prodhimit me dëshirën e tyre, gjatë periudhës së implementimit dhe të komisionimit.

Hyrje në linjat e prodhimit

Secili punonjës i furnitorit që është pajisur me një mjet identifikimi ka të drejtë të hyjë në çdo linjë prodhimi në fabrikën e Prodhuesit të Madh gjatë orëve normale të punës dhe të mirëmbajtjes.

Asistenca

Prodhuesi i Madh do të ofrojë asistencë për ekipin teknik të Furnitorit.

Secila linjë që është implementuar do të mbështetet nga:

1. Një kalendar mbi prodhimin normal. Menaxheri i instalimit të Furnitorit do t'i ofrojë punonjësit teknik të caktuar nga prodhuesi, sa më shumë parashikime të jetë e mundur për impaktet mbi prodhimin.
2. Operatorët;
3. Teknikët e mirëmbajtjes mekanike dhe elektrike;
4. Të drejtë hyrjeje për mekanikët dhe serviset elektrike;
5. Specialistë IT;
6. Çdo pjesë mekanike ose elektrike që do të nevojitet për të mbështetur implementimin.

Zona e ruajtjes për pajisjet

Zona e ruajtjes për pajisjet e Furnitorit duhet të jetë e disponueshme për kohëzgjatjen e implementimit dhe anëtarët e ekipit teknik të Furnitorit duhet të jenë në gjendje të marrin pajisje brenda një orari të arsyeshëm. Prodhuesi i Madh dhe Furnitori do të mbajnë një listë të pajisjeve dhe është përgjegjësia e Prodhuesit të Madh të regjistrojë pajisjet e marra e pajisjet e kërkuara dhe të dhëna për anëtarët e ekipit teknik të Furnitorit (regjistrimi me përshkrim të pajisjes, datës së marrjes, datës së nxjerrjes nga furnitori dhe firmën).

Dhoma e punës /dhoma e takimit

Prodhuesi i Madh do t'i mundesoje ekipit teknik të Furnitorit dhomë pune, ose takimi për aq kohë sa ata do të qëndrojnë, mundesisht te pozicionuar pranë ambientit të prodhimit dhe te pajisur me prizë elektrike (220V, 10A), linjë telefoni (me zgjedhje); lidhje të hapur interneti gjatë fazës së instalimit.

AUTORIZIMI I ZGJIDHJES TEK LINJAT

Përgjegjësia e Prodhuesit të Madh

Që Furnitori të kryejë autorizimin e zbatimit të zgjidhjes (sistemit) të linjës, Prodhuesi i Madh është përgjegjës për:

1. Planifikimin e prodhimit normal në linjën e përzgjedhur të prodhimit, që do të thotë:
 - a. material të nevojshëm për të vënë në punë linjën;
 - b. operatorë të trajnuar;
 - c. linja prodhimi në kushte pune dhe funksionimi në shkallë maksimale prodhimi;
2. Praninë e një punonjësi teknik të caktuar që do të ndjekë planveprimet testuese;
3. Praninë e operatorëve të trajnuar për sistemin paraprak;
4. Ofrimin e hapësirës së linjës në kushte të mira teknike për të lejuar sistemin T&T të funksionojë me efikasitet.

Prodhuesi i Madh ka 24 orë kohë për të plotësuar pikat e mësipërme nga momenti që furnitori do t'i kërkojë kryerjen e autorizimit të linjës.

Planveprimet testuese të autorizimit

Planveprimet testuese që kërkohen për autorizimin e linjës dhe që janë në gjendje të lëshojnë një Certifikatë të Instalimit me Sukses të Linjës janë si më poshtë:

1. Tre orë ose më pak funksionim normal prodhimi;
2. Të funksionojnë rastet kur të aktivizohen alarmet ose të ndalojnë linjat;
3. Ndezje e ftohtë;
4. Operatori i Prodhuesit të Madh të fillojë, të vijojë dhe të instalojë sistemin nën mbikëqyrjes së furnitorit.

Kriteret kaluese/ndaluese do të bëhen të ditura në mënyrë të qartë në raportin e testimit të autorizimit.

Certifikata e Instalimit me Sukses të Linjës

Secila linjë do të marrë një Certifikatë të Instalimit me Sukses të Linjës pas kalimit të planveprimet të testimit të autorizimit. Certifikata e Instalimit me Sukses të Linjës do të lejojë Prodhuesin e Madh të përdorë linjën përkatëse të prodhimit për përdorimin dhe kontrollimin e kodeve të sigurisë për produktet e tyre.

SHTOJCA 6) PARASHIKIMI I SASISE SE PULLAVE TE AKCIZES DHE PULLAVE FISKALE

Ne tabelen me poshte jepet nje shembull i parashikimit te numrit te pullave te akcizes qe paraqitet nga Prodhuesi/Importuesi ne muajin Janar te vitit 2011.

Prodhues/ Importues	Lloji i etiketës	Lloji i tregut	Parashikimi per Shkurt	Parashikimi per Mars	Parashikimi per Prill	Parashikimi per 2011	Parashikimi per 2012
A	Raki	Vendi	7,000	5,000	12,000	70,000	Duhet në parashikimin e korrikut
B	Verë	Import	43,000	50,000	15,000	600,000	Duhet në



							parashikimin e korrikut
C	Verë	Vendi	30,000	20,000	25,000	450,000	Duhen në parashikimin e korrikut
D	Cigare	Import	300,000	300,000	300,000	50,000,000	Duhen në parashikimin e korrikut

SHTOJCA 7) TE DHENAT KRYESORE TE PRODHUESVE/IMPORTUESVE

	Pozita	EMRI I KOMPANISE	RRUGA	QYTE TI	SHTET I	EMAI L	ADRESA PER DERGIMIN E FATURËS	TEL/CE L	EMRI I PERSONIT TE KONTAKTIT	NIP T	*LISTA E PERSONAVE TE AUTORIZUAR	
											EMRI	ID
1	Prodhues			Tirana	Shqipëri						E detyrueshme	E detyrueshme
2	Importues			Tirana	Shqipëri						Opcionale	Opcionale
3	Prodhuesi huaj/Marresi										E pa-aplikueshme	E pa-aplikueshme

SHTOJCA 8) TE DHENAT KRYESORE TE PRODUKTIT

Ne tabelen me poshte jepet nje shembull i te dhenave per produktin qe jepen nga Prodhuesi/Importuesi

ID	*Marka	*Varianti	Lloji i Paketimit	Vëllimi	Njësia e Vëllimit	*Ikona e imazhit	Prodhuesit/Importuesit
1	Raki Moskat	Premium	Shishe	0.75	litër		Distileria Aquila Liquouri
2	Birra Tirana		Shishe	0.25	litër		Birra Tirana
3	Marlboro	E kuqe	Paketë	20	copë		Importuesi
4	Marlboro	E bardhë	Paketë	19	copë		Importuesi

* Te dhenat per marken dhe variantin jane opcionale ne deshiren e subjektit, pervec Prodhuesve te Medhenj, per te cilet jane me detyrim.

SHTOJCA 9) NIVELET E SHERBIMIT TE FURNITORIT

"**Koha e pergjigjes**" eshte koha nga momenti I telefonates se bere nga nje Prodhues I Madh ose nga Perdoruesit e Autoritetit deri tek momenti ne te cilin tekniku apo inxhinieri i Furnitorit i pergjigjet telefonates dhe vihete ne dijeni te problemit, pa llogaritur kohen jashte orarit normal te punes.

"**Koha e mberritjes**" eshte koha nga kryerja e telefonates nga Prodhuesi i Madh dhe venia ne dijeni e Furnitorit deri te koha e mberritjes ne vendin e prodhimit te teknikut apo inxhinierit te Furnitorit.

"**Koha e riparimit te perkohshem**" eshte koha nga mberritja e teknikut apo inxhinierit ne vendin e prodhimit dhe lejimi per hyrjen brenda ne fabrike deri ne momentin e zgjidhjes se perkohshme te problemit, duke mos llogaritur kohen jashte orarit normal te punes.

Nivelet e Seriozitetit:

Te gjitha kerkesat per sherbime te rregullimit dhe te mirembajtjes klasifikohen dhe renditen ne perputhje me nivelet e seriozitetit te keqfunksionimit, sic percaktohen me poshte:

- **Seriozitet shkalla 1 ("Kritike"):** 50% e linjave te prodhimit ne Shqiperi jane te bllokuara per shkak te Sistemit.
- **Seriozitet shkalla 2 ("E madhe"):** nje linje ne nje fabrike eshte e bllokuar per shkak te Sistemit.
- **Seriozitet shkalla 3 ("E mesme"):** eshte ende I mundur vazhdimi I punes dhe perdorimi I Sistemit eshte lehtesisht I kufizuar. Prodhimi nuk eshte I ndikuar.

Furnori rezervon te drejten te ndryshoje kete klasifikim te niveleve te sherbimit, dhe ne Marreveshje me Prodhuesin e Madh do te autorizohet te modifikoje dhe ri-prioritizojte Kerkesat e Sherbimit..

Nivelet e Seriozitetit dhe Kohet maksimale te aplikueshme ne Tiranes dhe rrethina:

Serioziteti	Koha e Pergjigjes	Koha e Mberritjes	Koha e Riparimit
1	1 ore maksimumi gjate orarit te punes	6 ore maksimumi	24 ore maksimumi
2	1 ore maksimumi gjate orarit te punes	12 ore maksimumi	24 ore maksimumi
3	Ne kohe normale pune	Ne kohe normale pune	Ne kohe normale pune

Nivelet e Seriozitetit dhe Kohet maksimale te aplikueshme jashte Tiranes:

1,2	1 ore maksimumi gjate orarit te punes	24 ore maksimumi	24 ore maksimumi
3	Ne kohe normale pune	Ne kohe normale pune	Ne kohe normale pune

Oret normale te punes jane nga ora 9.00 deri ne oren 17.00. Stafi i Sherbimit dhe Asistences per pajisjet e instaluara ne Linjat Plotesisht Automatike te Mbushjes do te jete operativ gjate oreve efektive te prodhimit tek Prodhuesit. Prodhuesit do t'i komunikojne Furnitorit kohet e tyre normale te prodhimit dhe rast pas rasti, kohet e jashtezakonshme te prodhimit, te pakten 1 muaj perpara.